

U-TRUN COVER FOR 60P CAP ASSY

Instruction Sheet

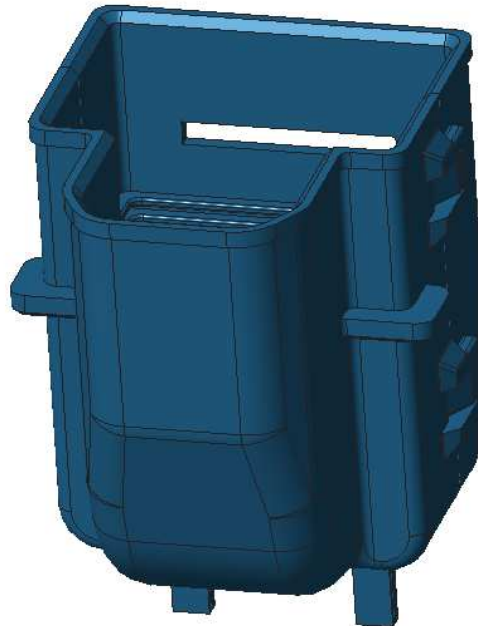

1. 품번 및 품명
 - 1.1 Housing
 - 1.2 Component View
2. 고객 수입검사
3. **COVER** 결합 및 분리
 - 3.1 Cover 결합
 - 3.2 Cover 분리
4. **SPECIFICATION APPROVAL**

1. 품번 및 품명

1.1 Housing

Part Number	Part Name
2219512-2	U-Turn Wire cover for hyb 60p connector

1.2 Component View

DESCRIPTION	U-Turn Wire cover for hyb 60p connector
P/N	2219512-2
제품 형상	
SYMBOL 도면	

Fig. 1

2. 고객 수입검사

Tyco 는 모든 Lot 관리를 유지하기 위하여 자사의 품질관리규정에 따라서 검사를 시행한다. 추가적으로, 고객은 고객도면에 기준하여 수입검사를 시행해야 한다.

3. COVER 결합 및 분리

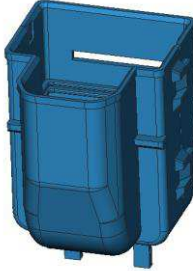
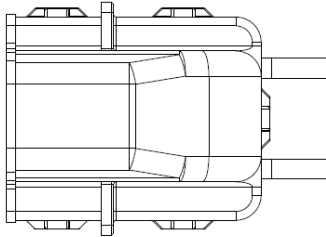
3.1 Cover 결합

- (1) CAP HSG의 LEVER 돌기와 COVER 결합 돌기의 위치를 확인 하시오.
Fig. 2, Fig. 3

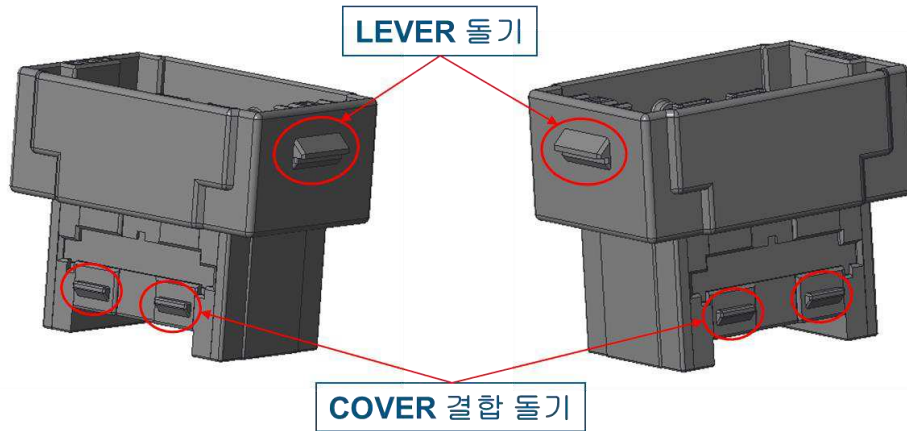

Fig. 2

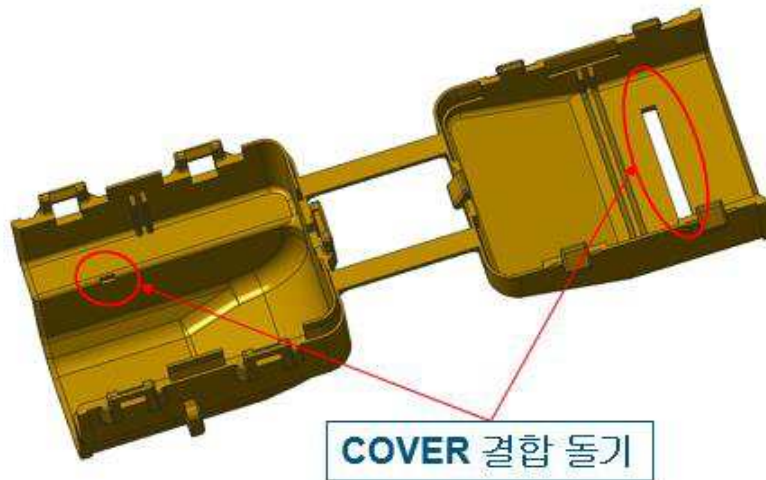

Fig. 3

- (2) 하우징에 변형, 손상, 탈색이 없는지 확인하십시오.

NOTE: 위에서 제시한 것과 같은 문제가 발생하였을 경우, 새 제품으로 교체하십시오.

(3) CAP HSG 레버 결합 방향을 고려하여 COVER 를 결합하시오.

NOTE: Fig. 4 는 케이블 분기 방향을 정면으로 기준하여 LEVER 가 우측 방향일 때 기준임.

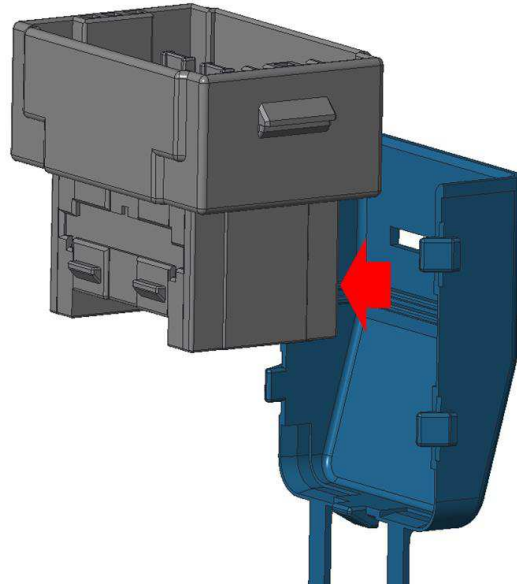

Fig. 4

(4) COVER 돌기 위치 확인 후 나머지 COVER 를 결합하시오.

Fig. 5 Fig. 6

NOTE: 체결소리가 날 때까지 밀어서 작업 하시오.

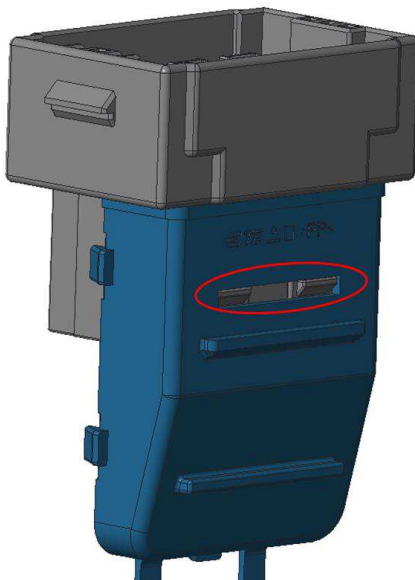

Fig. 5

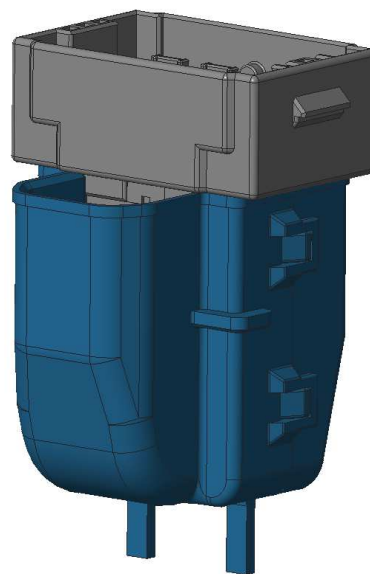

Fig. 6

4.2 Cover 분리

- (1) Cover Locking 돌기홈에 치구나 손을 이용하여 Locking 해제를 하시오.
Fig. 6

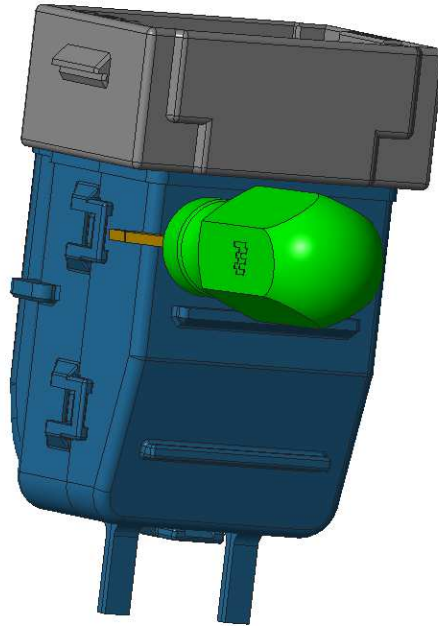

Fig. 6

7. SPECIFICATION APPROVAL

Prepared by,

C.H. CHO

Checked By,

K.T. LIM

Product Engineer

Senior Product Engineer

Approved by,

H.G. CHO

Product Engineering Manager