

Fig.1

1. はじめに

本書は、SL-ZIF コネクタ(ヘッダー)用アクションピンリテーナを基板上面から、単ピンで引き抜く時に使用するリペア用工具について述べた物です。

作業の前に必ずお読み下さい。

1.Introduction

This instruction sheet covers how to extract Action pin retainer on SL-ZIF connector (Header) from board.

Please read this manual before use.

2. 適用コネクタ

ACTION PIN RETAINER

P/N 1123166-1

(SL-ZIF CONN, P/N1123163-1)

2.Application connector

Action pin Retainer

P/N 1123166-1

(SL-ZIF Conn. P/N 1123163-1)

3. 仕様

①外形寸法

φ8×150(mm)

②重量

約0.05Kg

③取付適用規格

114-5246

3.Specifications

Overall dimensions : Length 150(mm)

Diameter 8(mm)

Weight : Approx. 0.05(Kg)

Application Specification : 114-5246

4. 使用方法 (Fig. 2 参照)

4. Operation procedures (Refer to Fig. 2)

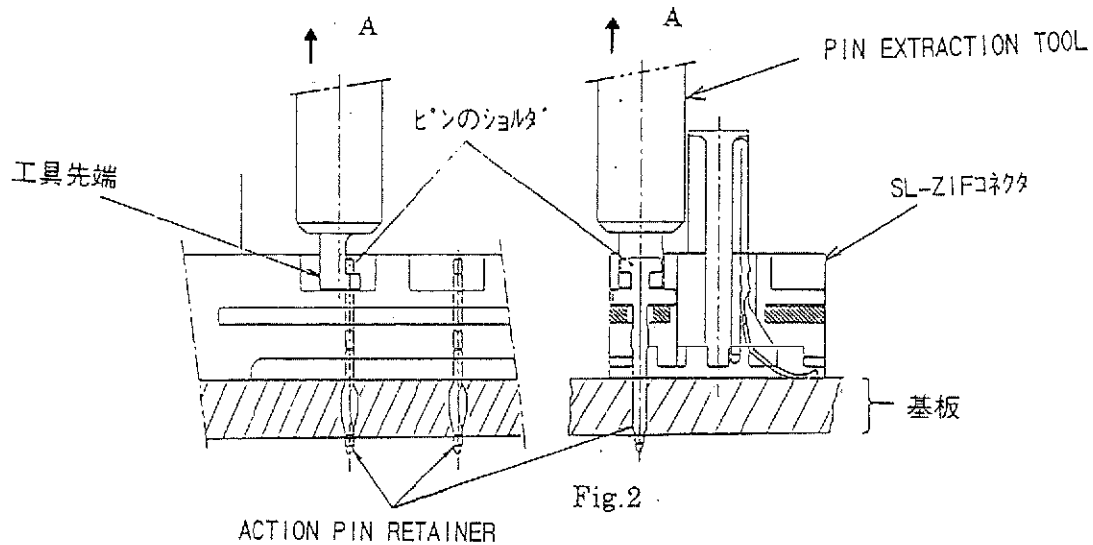

- ① 工具先端をアクションピンリテーナのシェルダに引掛けます。
- ② 工具をA矢印方向に引張りアクションピンリテーナを引き抜いて下さい。

1. Put shoulder of Action pin retainer on the tip of tool.
2. Extract action pin retainer from board. (Extraction direction is arrow A)

5. パーツリスト

5. Part List

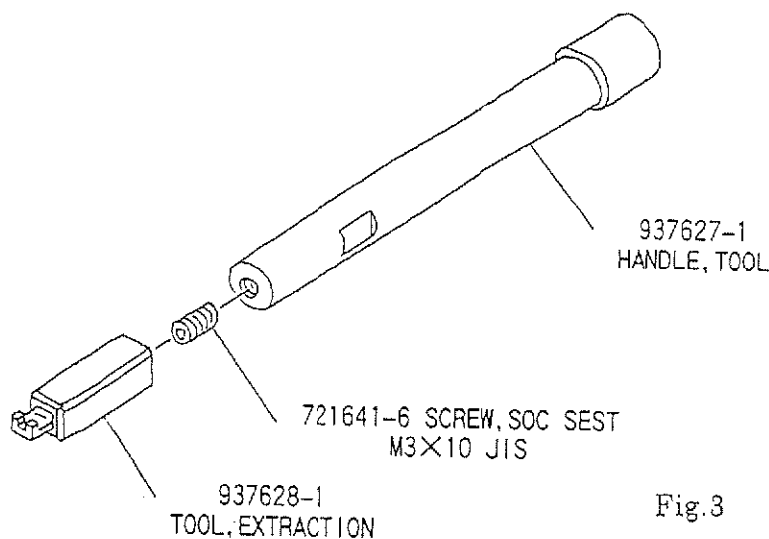

Fig. 3

6. 関連工具

6. Related tool

- ① INSERTION TOOL P/N937603-1
SL-ZIFコネクタを基板に圧入する為の工具。
- ② PIN INSERTION TOOL P/N937604-1
アクションピンリテーナを単ピンで圧入する為のリペア用工具。

1. Insertion Tool P/N 937603-1
This tool is to insert SL-ZIF connectors to board.
2. Pin Insertion Tool P/N 937604-1
This tool is to insert Action pin retainer one by one to board.