

# 热缩护套：有嘴，直角

[在 TE 官网查看>](#)



线路保护与管理 > 热缩模件 > 热缩护套

带直角转接接头的热缩护套，采用有嘴设计。它用于只有少量可用端子被利用的应用场合，从而在适配器和电缆直径之间实现高收缩比。

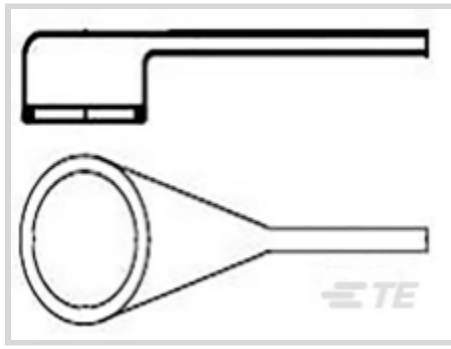

主体方向: **直角**

模制部件形状代码: 222

有嘴: **是**

## 产品特性

### 结构特性

有嘴	是
粘合要求	粘合剂需单独购买, 粘合剂预涂膜

### 主体特性

主要产品材料	低火灾隐患材料, 半刚性改性聚烯烃, 半刚性改性聚烯烃, 改性氟硅弹性体, 柔性改性聚烯烃, 柔性改性聚烯烃, 耐流体改性弹性体
材料代码	3, 4, 12, 25, 100
材料系统代码	10, 100, 200, 25

### 壳体特性

主体方向	直角
------	----

### 尺寸

兼容电缆直径 (最大值) (mm)	2.3, 2.5, 3, 3.4, 3.5, 4, 4.5, 5, 6
兼容电缆直径 (最大值) (in)	.09, .098, .1, .11, .118, .13, .15, .157, .17, .19, .196, .23, .236
连接器或后盖外径 (mm)	14, 16, 18, 28, 30, 32, 34
连接器或后盖外径 (in)	.55, .62, .71, 1.1, 1.18, 1.26, 1.34
原始内径 (最小值) (mm)	19.3, 26.2, 34.2
原始内径 (最小值) (in)	.76, 1.03, 1.35
兼容电缆直径范围 (mm)	2.1 - 4.5, 2.6 - 5.5, 3.1 - 6.6, 3.6 - 7.8, 13 - 19.3, 19.1 - 26.1, 26 - 34.2
兼容电缆直径范围 (in)	.51 - .76, .75 - 1.03, 1.02 - 1.35, 2.1 - 4.6, 2.6 - 5.6, 3.1 - 6.7, 3.6 - 7.9

### 使用环境

可燃性要求	低火灾隐患, 阻燃
工作温度范围 (°C)	-75 - 150, -55 - 135, -55 - 200, -30 - 105
工作温度范围 (°F)	-103 - 302, -67 - 275, -67 - 392, -22 - 221
电阻保护	偶尔暴露在液体中, 高温下长期暴露在液体中, 高温下长期浸泡

### 行业标准

与已批准的标准产品兼容	BR1326 列出的 G 类, BS-G-198-5-DA, BS-G-198-5-DD, BS-G-198-5-DE, BS-G-198-5-DF, DEF Std 59-97 第 3 版类型 DA, DEF Std 59-97 第 3 版类型 DD, DEF Std 59-97 第 3 版类型 DE, DEF Std 59-97 第 3 版类型 DF, IEC 62329-3-101, IEC 62329-3-102, MIS-34867, SAE AS 85049/141, SAE AS I 81765/1, 类型 I, SAE AS I 81765/1, 类型 II, SAE AS I 81765/4, SAE AS81765/1 类型 II, SAE AS81765/4, UL 224, 文件 E85381, VG95343 第 6 部分, VG95343 部件 6、7、8 和 9
-------------	---

### 其他

模制部件形状代码	222
粘合剂代码	180, 225, 42, 86

### 参考编号

TE 内部编号	CAT-R21-7310554
---------	-----------------

[查看下一页产品](#)

产品 (1 of 5)

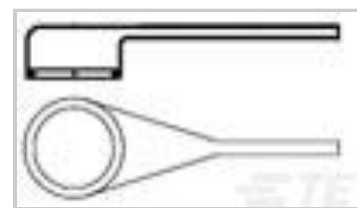

222D932-25-0

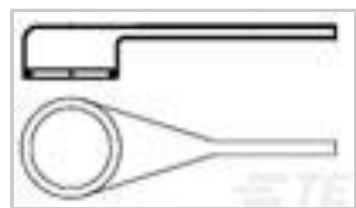

222D953-25-0

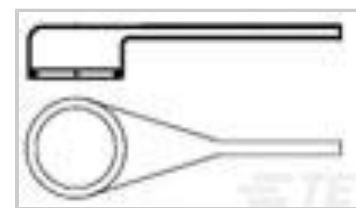

222D921-25/225-0

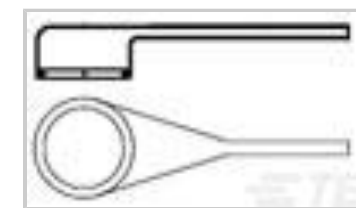

222D932-25/225-0

TE 产品编号	806806-000	806687-000	041135-000	638167-000
材料代码	25	25	25	25
材料系统代码	25	25	25	25
粘合要求	粘合剂需单独购买	粘合剂需单独购买	粘合剂预涂膜	粘合剂预涂膜
工作温度范围	-75 - 150 °C	-75 - 150 °C	-75 - 150 °C	-75 - 150 °C
电阻保护	高温下长期暴露在液体中	高温下长期暴露在液体中	高温下长期暴露在液体中	高温下长期暴露在液体中
粘合剂代码			225	225
欧盟RoHS指令2011/65/EU	符合欧盟 RoHS 标准	符合欧盟 RoHS 标准	符合欧盟 RoHS 标准	符合欧盟 RoHS 标准
欧盟ELV指令2000/53/EC	符合欧盟 ELV 标准	符合欧盟 ELV 标准	符合欧盟 ELV 标准	符合欧盟 ELV 标准
产品系列	RAYCHEM	RAYCHEM	RAYCHEM	RAYCHEM

**\*欧盟RoHS指令2011/65/EU**

这些产品符合欧盟有害物质限制指令2011/65/EU (RoHS2). 特定的电子电器设备产品被要求不得含有汞、镉、六价铬、PBB、PBDE、铅、DEHP、BBP、DBP和DIBP超出阈值。被标识为"符合"的产品均不含有以上所列任何物质超出阈值。根据指令要求，电子电器整机产品将标有CE标识，元器件产品则无需标识。

**\*\*欧盟ELV指令2000/53/EC**

这些产品符合车辆报废指令 2000/53/EC (ELV) 的物质限用要求。ELV 指令要求车辆的材料和元件所含的汞、镉、六价铬和铅不得超出规定阈值。标明"合规"的产品中的此类物质含量未超出阈值。

产品 (2 of 5)

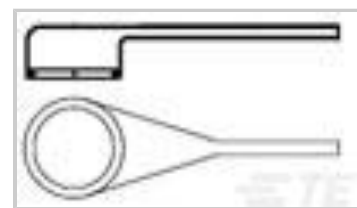

222D953-25/225-0

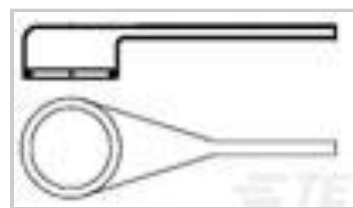

222D921-25-0

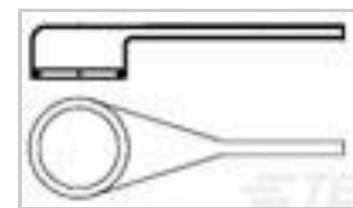

222D921-4/86-0

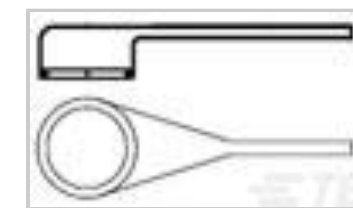

222D932-12-0

TE 产品编号	634087-000	806686-000	149895-000	808083-000
材料代码	25	25	4	12
材料系统代码	25	25	10	200
粘合要求	粘合剂预涂膜	粘合剂需单独购买	粘合剂预涂膜	粘合剂需单独购买
工作温度范围	-75 - 150 °C	-75 - 150 °C	-55 - 135 °C	-55 - 200 °C
电阻保护	高温下长期暴露在液体中	高温下长期暴露在液体中	偶尔暴露在液体中	高温下长期浸泡
粘合剂代码	225		86	
欧盟RoHS指令2011/65/EU	符合欧盟 RoHS 标准	符合欧盟 RoHS 标准	符合欧盟 RoHS 标准	符合欧盟 RoHS 标准
欧盟ELV指令2000/53/EC	符合欧盟 ELV 标准	符合欧盟 ELV 标准	符合欧盟 ELV 标准	符合欧盟 ELV 标准
产品系列	RAYCHEM	RAYCHEM	RAYCHEM	RAYCHEM

**\*欧盟RoHS指令2011/65/EU**

这些产品符合欧盟有害物质限制指令2011/65/EU (RoHS2). 特定的电子电器设备产品被要求不得含有汞、镉、六价铬、PBB、PBDE、铅、DEHP、BBP、DBP和DIBP超出阈值。被标识为"符合"的产品均不含有以上所列任何物质超出阈值。根据指令要求，电子电器整机产品将标有CE标识，元器件产品则无需标识。

**\*\*欧盟ELV指令2000/53/EC**

这些产品符合车辆报废指令 2000/53/EC (ELV) 的物质限量要求。ELV 指令要求车辆的材料和元件所含的汞、镉、六价铬和铅不得超出规定阈值。标明"合规"的产品中的此类物质含量未超出阈值。

产品 (3 of 5)

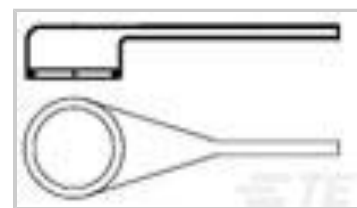

222D953-3-0

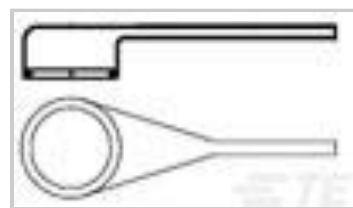

222D963-25-0

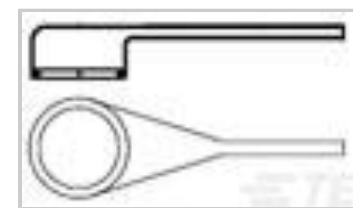

222D921-3/42-0

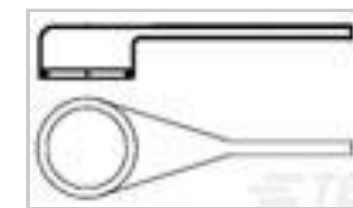

222D921-4-00-0

TE 产品编号	808332-000	806605-000	968605-000	807990-000
材料代码	3	25	3	4
材料系统代码	10	25	10	10
粘合要求		粘合剂需单独购买	粘合剂预涂膜	粘合剂需单独购买
工作温度范围	-55 - 135 °C	-75 - 150 °C	-55 - 135 °C	-55 - 135 °C
电阻保护	偶尔暴露在液体中	高温下长期暴露在液体中	偶尔暴露在液体中	偶尔暴露在液体中
粘合剂代码			42	
欧盟RoHS指令2011/65/EU	符合欧盟 RoHS 标准	符合欧盟 RoHS 标准	符合欧盟 RoHS 标准	符合欧盟 RoHS 标准
欧盟ELV指令2000/53/EC	符合欧盟 ELV 标准	符合欧盟 ELV 标准	符合欧盟 ELV 标准	符合欧盟 ELV 标准
产品系列	RAYCHEM	RAYCHEM	RAYCHEM	RAYCHEM

**\*欧盟RoHS指令2011/65/EU**

这些产品符合欧盟有害物质限制指令2011/65/EU (RoHS2). 特定的电子电器设备产品被要求不得含有汞、镉、六价铬、PBB、PBDE、铅、DEHP、BBP、DBP和DIBP超出阈值。被标识为"符合"的产品均不含有以上所列任何物质超出阈值。根据指令要求，电子电器整机产品将标有CE标识，元器件产品则无需标识。

**\*\*欧盟ELV指令2000/53/EC**

这些产品符合车辆报废指令 2000/53/EC (ELV) 的物质限用要求。ELV 指令要求车辆的材料和元件所含的汞、镉、六价铬和铅不得超出规定阈值。标明"合规"的产品中的此类物质含量未超出阈值。

产品 (4 of 5)

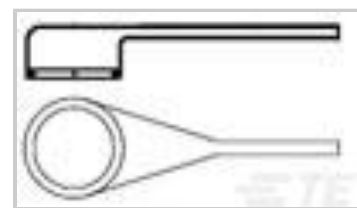

222D921-4/42-0

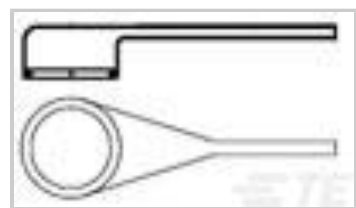

222D932-4-00-0

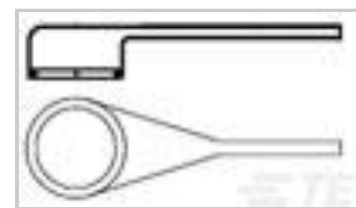

222D953-25-15/180-0

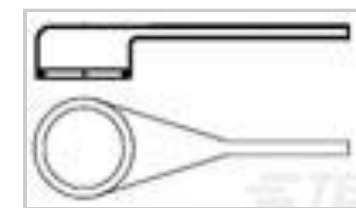

222D953-25/86-0

TE 产品编号	814330-000	808472-000	CZ3765-000	049285-000
材料代码	4	4	25	25
材料系统代码	10	10	25	25
粘合要求	粘合剂预涂膜	粘合剂需单独购买	粘合剂预涂膜	粘合剂预涂膜
工作温度范围	-55 - 135 °C	-55 - 135 °C	-75 - 150 °C	-75 - 150 °C
电阻保护	偶尔暴露在液体中	偶尔暴露在液体中	高温下长期暴露在液体中	高温下长期暴露在液体中
粘合剂代码	42		180	86
欧盟RoHS指令2011/65/EU	符合欧盟 RoHS 标准	符合欧盟 RoHS 标准	符合欧盟 RoHS 标准	符合欧盟 RoHS 标准
欧盟ELV指令2000/53/EC	符合欧盟 ELV 标准	符合欧盟 ELV 标准	符合欧盟 ELV 标准	符合欧盟 ELV 标准
产品系列	RAYCHEM	RAYCHEM	RAYCHEM	RAYCHEM

**\*欧盟RoHS指令2011/65/EU**

这些产品符合欧盟有害物质限制指令2011/65/EU (RoHS2). 特定的电子电器设备产品被要求不得含有汞、镉、六价铬、PBB、PBDE、铅、DEHP、BBP、DBP和DIBP超出阈值。被标识为"符合"的产品均不含有以上所列任何物质超出阈值。根据指令要求，电子电器整机产品将标有CE标识，元器件产品则无需标识。

**\*\*欧盟ELV指令2000/53/EC**

这些产品符合车辆报废指令 2000/53/EC (ELV) 的物质限用要求。ELV 指令要求车辆的材料和元件所含的汞、镉、六价铬和铅不得超出规定阈值。标明"合规"的产品中的此类物质含量未超出阈值。

产品 (5 of 5)

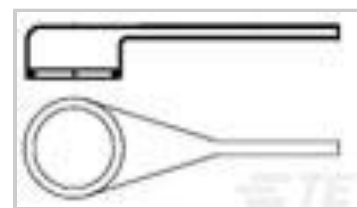

222D963-4-0

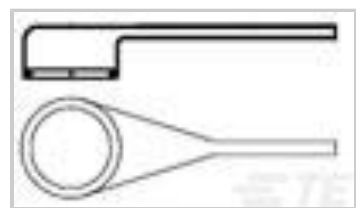

222D921-12-0

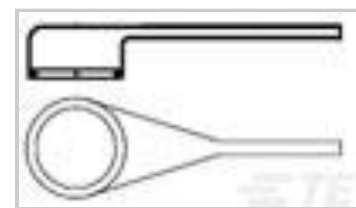

222D921-3-0

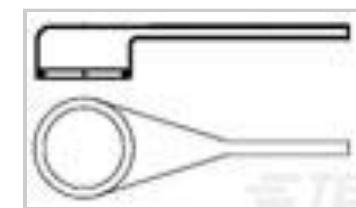

222D921-4-0

TE 产品编号	813350-000	811197-000	808167-000	813349-000
材料代码	4	12	3	4
材料系统代码	10	200	10	10
粘合要求	粘合剂需单独购买	粘合剂需单独购买		粘合剂需单独购买
工作温度范围	-55 - 135 °C	-55 - 200 °C	-55 - 135 °C	-55 - 135 °C
电阻保护	偶尔暴露在液体中	高温下长期浸泡	偶尔暴露在液体中	偶尔暴露在液体中
粘合剂代码				
欧盟RoHS指令2011/65/EU	符合欧盟 RoHS 标准	符合欧盟 RoHS 标准	符合欧盟 RoHS 标准	符合欧盟 RoHS 标准
欧盟ELV指令2000/53/EC	符合欧盟 ELV 标准	符合欧盟 ELV 标准	符合欧盟 ELV 标准	符合欧盟 ELV 标准
产品系列	RAYCHEM	RAYCHEM	RAYCHEM	RAYCHEM

**\*欧盟RoHS指令2011/65/EU**

这些产品符合欧盟有害物质限制指令2011/65/EU (RoHS2)。特定的电子电器设备产品被要求不得含有汞、镉、六价铬、PBB、PBDE、铅、DEHP、BBP、DBP和DIBP超出阈值。被标识为"符合"的产品均不含有以上所列任何物质超出阈值。根据指令要求，电子电器整机产品将标有CE标识，元器件产品则无需标识。

**\*\*欧盟ELV指令2000/53/EC**

这些产品符合车辆报废指令 2000/53/EC (ELV) 的物质限用要求。ELV 指令要求车辆的材料和元件所含的汞、镉、六价铬和铅不得超出规定阈值。标明"合规"的产品中的此类物质含量未超出阈值。

