

87984-3 ✓ 有效

AMPMODU | AMPMODU MOD 1

TE 内部编号 87984-3

PCB Mount Receptacle, Vertical, Board-to-Board, 3 Position, 3.96 mm [.156 in] Centerline, Fully Shrouded, Gold, Through Hole - Solder, AMPMODU MOD 1

[在 TE 官网查看>](#)



连接器 > PCB 连接器 > PCB 板端连接器及母端



连接器系统: 板对板

位数: 3

行数: 1

中心线 (间距) : 3.96 mm [.156 in]

PCB 安装方向: 垂直

产品特性

产品类型特性

施加的压力	标准
连接器系统	板对板
接头类型	全部带罩
连接器和端子端接到	印刷电路板
PCB 连接器组件类型	PCB 安装母端

结构特性

板对板配置	平行
可堆叠	否
位数	3
行数	1
PCB 安装方向	垂直

电气特征

绝缘电阻	5000 MΩ
------	---------

主体特性

主要产品颜色	黑色
--------	----

接触件特性

PCB 端子端接区域电镀材料厚度	1.27 μm[50 μin]
端子布局	直插式

对接公端宽度	1.58 mm[.062 in]
对接公端厚度	.79 mm[.031 in]
端子接合区域电镀材料厚度	.76 μ m[30 μ in]
PCB 端子端接区域电镀材料	镀金
端子基材	磷青铜
端子接触部电镀材料	金
端子类型	插座
端子额定电流（最大值）	5 A

端接特性

矩形端接柱体和尾部厚度	.25 mm[.01 in]
矩形端接柱体和尾部宽度	1.02 mm[.04 in]
端接柱体和尾部长度的	2.85 mm[.112 in]
PCB 端接方法	通孔 - 焊接

机械附件

连接器安装类型	板安装
接合对准	不带
PCB 安装对准	不带
PCB 安装固定	不带

壳体特性

接合入口位置	底部
外壳材料	PA66
中心线（间距）	3.96 mm[.156 in]

尺寸

连接器高度	2.85 mm[.112 in]
PCB 厚度（建议）	1.4 – 1.78 mm[.055 – .07 in]

使用环境

工作温度范围	-65 – 105 °C[-85 – 221 °F]
--------	----------------------------

操作/应用

装配工艺特点	无
电路应用	Signal

行业标准

与已批准的标准产品兼容	CSA LR16455, UL E28476
-------------	------------------------

UL 阻燃性等级

UL 94V-0

包装特性

封装数量

41

封装方法

Tube

产品合规性

如需合规文档，请访问 [TE 官网产品页面](#)。>

欧盟RoHS指令2011/65/EU

符合

欧盟ELV指令2000/53/EC

符合

中国电器电子产品有害物质限制使用管理办法（China RoHS 2，工业和信息化部携七部委2016年第32号令

没有超出阈值的受限材料

欧盟REACH法规(EC) No. 1907/2006

欧洲化学品管理局最新发布的SVHC候选清单: 2024年1月 (240)
SVHC候选清单的声明更新至: 2024年1月 (240)
不含REACH SVHC

卤素含量

非低卤素 - 包含 Br 或 Cl > 900 ppm。

焊接工艺能力

波峰焊接可达到 240°C

产品合规免责声明

此信息基于对供应商的合理调查以及TE对供应商提供的信息的现有认知。此信息可能发生变化。经TE确认符合欧盟RoHS的产品编号，产品均质材料中铅、六价铬、汞、PBB、PBDE、DEHP、BBP、DBP和DIBP的最大浓度不超过0.1%，镉的最大浓度不超过0.01%或符合指令2011/65/EU(RoHS2)及其修订指令规定的豁免。根据2011/65/EU指令要求电子电气产品需要进行CE标识。元器件产品通常无需进行CE标识。经TE确认符合欧盟ELV指令的产品编号，产品均质材料中，铅、六价铬和汞的最大浓度不超过0.1%，镉的最大浓度不超过0.01%（按重量计算），或符合指令2000/53/EC(ELV)附录中规定的豁免。关于欧盟REACH法规，TE目前提供的此产品编号的物品中高度关注物质（SVHC）的信息是基于欧洲化学品管理局（ECHA）最新发布的“物品中物质的要求指南”，链接如下：<https://echa.europa.eu/guidance-documents/guidance-on-reach>

配套部件

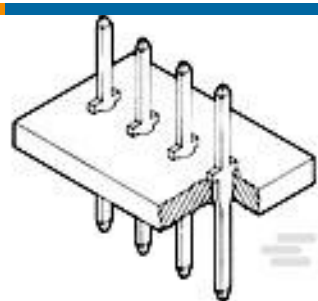

TE 产品编号 1-86182-5
MOD I POST LP

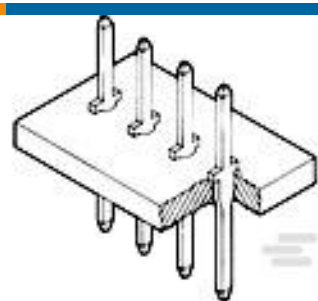

TE 产品编号 86182-8
MOD I POST LP

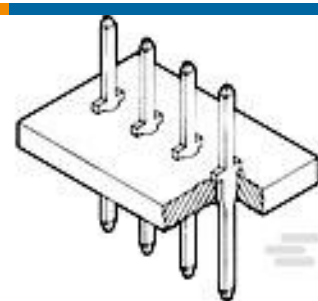

TE 产品编号 1-86147-2
MOD I POST PLTD 30 AU

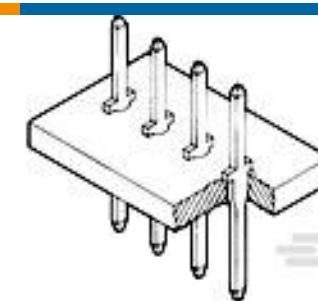

TE 产品编号 1-86147-5
MOD I POST PLTD 30 AU



TE 产品编号 1-86147-8
MOD I POST PLTD 30 AU



TE 产品编号 85829-3
03 MODI HDR SRST .156CL



TE 产品编号 85923-9
09 MODI HDR SRST .156CL



TE 产品编号 86147-7
MOD I POST PLTD 30 AU

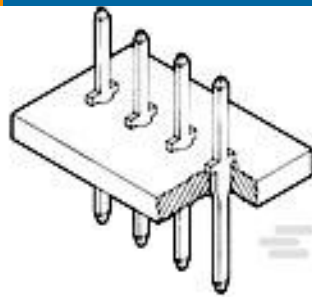

TE 产品编号 86147-8
MOD I POST PLTD 30 AU



TE 产品编号 87258-3
03 MODI HDR SRRA .156CL



TE 产品编号 966835-3
MOD1 STIFTEIS 3P



TE 产品编号 1-86182-2
MOD I POST LP

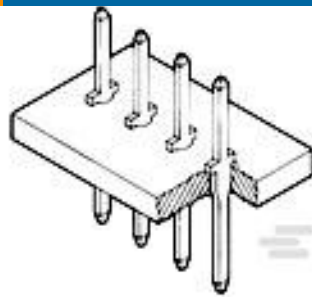

TE 产品编号 1-86182-8
MOD I POST LP



TE 产品编号 2-826539-3
23P MOD 1 UNSHROUDED HEADER,
ST, 0.8 Au

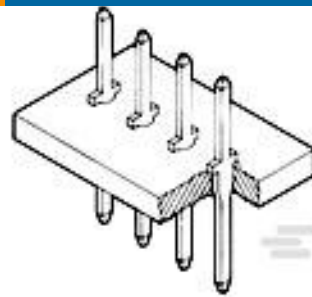

TE 产品编号 4-86147-2
MOD I POST PLTD 30 AU



TE 产品编号 827873-3
3P MOD1 UNSHRD HDR, P 5.08, ST,
0.8 Au



TE 产品编号 85839-3
03 MODI HDR SRST .156CL



TE 产品编号 85923-3
03 MODI HDR SRST .156CL

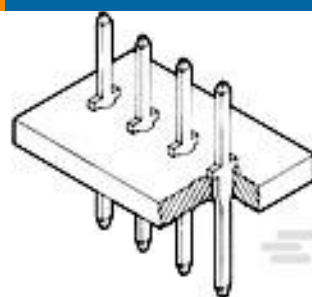

TE 产品编号 86182-7
MOD I POST LP



TE 产品编号 87632-3
03 MODI HDR SRRA .156CL

该系列中的其他产品 | AMPMODU MOD 1



PCB 板端连接器及母端(341)



插入和拔出工具(1)



板对板跳线和分路(5)



汽车端子(4)



线到板连接器组件和护套(32)



连接器硬件(2)

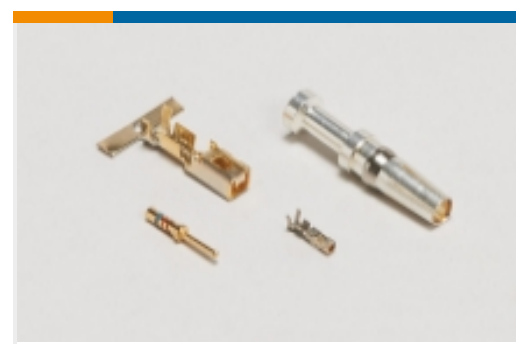

连接器端子(108)

客户还购买了

TE 产品编号2-320619-1
TERMINAL,PIDG R 16-14 6TE 产品编号52943-1
TERMINAL,PIDG SPR SPD 12-10 10TE 产品编号382811-6
SHUNT, ECON, PHBR 15 AU, BLACKTE 产品编号2-34145-1
PG R 22-16 COMM 22-18 MIL 8TE 产品编号104130-4
020 LOPRO HDR RA 30DP LATCHTE 产品编号3-1625886-0
1W SM M/OX 5% 5R6TE 产品编号2176407-6
3560 22K 1%TE 产品编号7-2176389-3
RQ 1206 604R 0.1% 10PPM 5K RL

文档

产品图纸

03 MODI BDMNT RCPT SR .156CL

英文版本

CAD 文件

3D PDF

3D

下载查看

[ENG_CVM_CVM_87984-3_N.2d_dxf.zip](#)

英文版本

下载查看

[ENG_CVM_CVM_87984-3_N.3d_igs.zip](#)

英文版本

下载查看

[ENG_CVM_CVM_87984-3_N.3d_stp.zip](#)

英文版本



数据表/目录页

[AMPMODU_INTERCONNECTION_SYSTEM_SECTION_6_7AND8](#)

英文版本

产品规格

[产品规格](#)

英文版本