

58522-2 ✓ 有效

AMP

TE 内部编号 58522-2

Hand Crimping Tools, Commercial Crimp Tooling, Operator Releasable & Adjustable, Removable/Interchangeable, TE Product Specification (114-)

[在 TE 官网查看>](#)



应用工具 > 手动压接工具



工具等级: 商用压接工具

棘轮配置: 操作人员可拆除和进行调节

模具组类型: 可拆卸/可互换

规范类型: TE 产品规格 (114-)

TE 认证: 请求收费

## 产品特性

### 其他

|            |                    |
|------------|--------------------|
| 压接形式-压线筒类型 | 开式压线筒 - F 压接       |
| 工具等级       | 商用压接工具             |
| 棘轮配置       | 操作人员可拆除和进行调节       |
| 模具组类型      | 可拆卸/可互换            |
| 规范类型       | TE 产品规格 (114-)     |
| TE 认证      | 请求收费               |
| 电源技术类型     | 手动, 电气, 电池         |
| 工具类型       | 标准模具封装 (SDE) 类型模具组 |

## 产品合规性

[如需合规文档，请访问 TE 官网产品页面。>](#)

|   |   |
|---|---|
| 欧盟RoHS指令2011/65/EU                                      | 不在合规性范围内  |
| 欧盟ELV指令2000/53/EC                                       | 不在合规性范围内  |
| 中国电器电子产品有害物质限制使用管理办法（China RoHS 2，工业和信息化部携七部委2016年第32号令 | 未针对中国 RoHS 符合性进行审核  |
| 欧盟REACH法规(EC) No. 1907/2006                             | 欧洲化学品管理局最新发布的SVHC候选清单: 2024年1月 (240)<br>SVHC候选清单的声明更新至: 2021年1月 (211)<br>不含REACH SVHC |

卤素含量

尚未进行卤素含量审核

焊接工艺能力

不适合采用焊接工艺

## 产品合规免责声明

此信息基于对供应商的合理调查以及TE对供应商提供的信息的现有认知。此信息可能发生变化。经TE确认符合欧盟RoHS的产品编号，产品均质材料中铅、六价铬、汞、PBB、PBDE、DEHP、BBP、DBP和DIBP的最大浓度不超过0.1%，镉的最大浓度不超过0.01%或符合指令2011/65/EU(RoHS2)及其修订指令规定的豁免。根据2011/65/EU指令要求电子电气产品需要进行CE标识。元器件产品通常无需进行CE标识。经TE确认符合欧盟ELV指令的产品编号，产品均质材料中，铅、六价铬和汞的最大浓度不超过0.1%，镉的最大浓度不超过0.01%（按重量计算），或符合指令2000/53/EC(ELV)附录中规定的豁免。关于欧盟REACH法规，TE目前提供的此产品编号的物品中高度关注物质(SVHC)的信息是基于欧洲化学品管理局(ECHA)最新发布的“物品中物质的要求指南”，链接如下：<https://echa.europa.eu/guidance-documents/guidance-on-reach>

## 配套部件

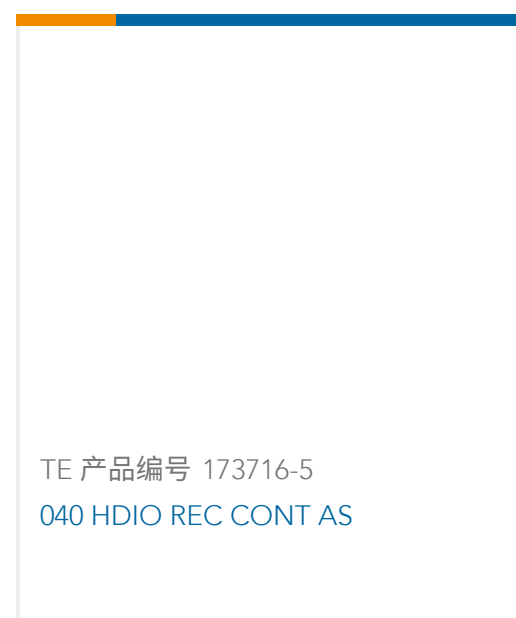

## 客户还购买了

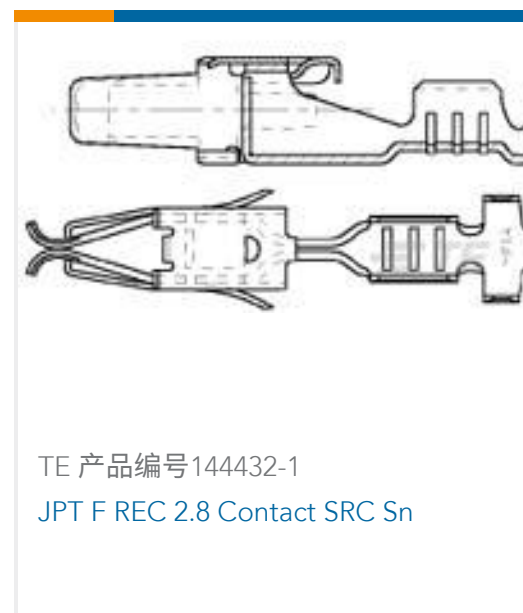
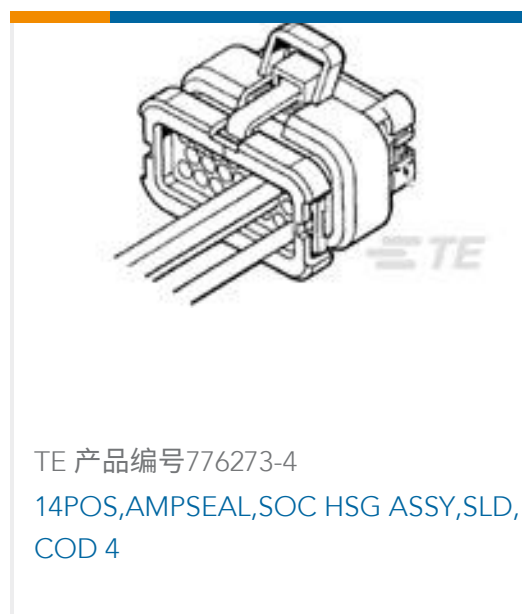

## 文档

### 数据表/目录页

[1-1773865-2\\_1015\\_Commercial Manual Hand Tools](#)

英文版本

### Bottoming Dies

英文版本

### 使用说明书

[使用说明书 \(美国\)](#)

英文版本