

5176374-2 ✓ 有效

CHAMP | CHAMP .050 Series I

TE 内部编号 5176374-2

PCB Mount Receptacle, Vertical, Board-to-Board, 60 Position, 1.27 mm [.05 in] Centerline, Gold, Through Hole - Solder, Signal, CHAMP .050 Series I

[在 TE 官网查看>](#)



连接器 > PCB 连接器 > PCB 板端连接器及母端



连接器系统: 板对板

位数: 60

中心线 (间距) : 1.27 mm [.05 in]

PCB 安装方向: 垂直

PCB 端接方法: 通孔 - 焊接

## 产品特性

### 产品类型特性

连接器系统	板对板
可密封	否
连接器和端子端接到	印刷电路板
PCB 连接器组件类型	PCB 安装母端

### 结构特性

可堆叠	是
位数	60
PCB 安装方向	垂直

### 电气特征

绝缘电阻	1 MΩ
工作电压	250 VAC

### 接触件特性

端子接触部长度	3.6 mm[.141 in]
PCB 端子端接区域电镀材料厚度	1 μm[39.4 μin]
端子布局	直插式
对接公端宽度	.85 mm[.033 in]
对接公端厚度	.32 mm[.013 in]
端子接合区域电镀材料厚度	.3 μm[11.9 μin]

端子形状和构造	正方形
PCB 端子端接区域电镀材料	锡
端子基材	磷青铜
端子接触部电镀材料	金
端子类型	插座
端子额定电流（最大值）	1 A

#### 端接特性

矩形端接柱体和尾部厚度	.32 mm[.013 in]
矩形端接柱体和尾部宽度	.5 mm[.02 in]
端接柱体和尾部长度的	3.1 mm[.122 in]
PCB 端接方法	通孔 - 焊接

#### 机械附件

PCB 安装对准类型	柱体极化
连接器安装类型	板安装
接合对准	不带
PCB 安装对准	不带
PCB 安装固定	不带

#### 壳体特性

外壳材料	尼龙 - GF
中心线（间距）	1.27 mm[.05 in]

#### 尺寸

堆叠高度	14 mm[.551 in]
连接器高度	11.5 mm[.452 in]
	.3 in

#### 使用环境

工作温度范围	-55 – 85 °C[-67 – 185 °F]
--------	---------------------------

#### 操作/应用

电路应用	Signal
------	--------

#### 行业标准

UL 阻燃性等级	UL 94V-0
----------	----------

#### 包装特性

封装数量	90
------	----

封装方法

Tray

## 产品合规性

如需合规文档，请访问 [TE 官网产品页面](#)。>

欧盟RoHS指令2011/65/EU

符合

欧盟ELV指令2000/53/EC

符合

中国电器电子产品有害物质限制使用管理办法（China RoHS 2，工业和信息化部携七部委2016年第32号令

没有超出阈值的受限材料

欧盟REACH法规(EC) No. 1907/2006

欧洲化学品管理局最新发布的SVHC候选清单: 2024年1月 (240)  
SVHC候选清单的声明更新至: 2023年6月 (235)  
不含REACH SVHC

卤素含量

非低卤素 - 包含 Br 或 Cl &gt; 900 ppm。

焊接工艺能力

波峰焊接可达到 265°C

### 产品合规免责声明

此信息基于对供应商的合理调查以及TE对供应商提供的信息的现有认知。此信息可能发生变化。经TE确认符合欧盟RoHS的产品编号，产品均质材料中铅、六价铬、汞、PBB、PBDE、DEHP、BBP、DBP和DIBP的最大浓度不超过0.1%，镉的最大浓度不超过0.01%或符合指令2011/65/EU(RoHS2)及其修订指令规定的豁免。根据2011/65/EU指令要求电子电气产品需要进行CE标识。元器件产品通常无需进行CE标识。经TE确认符合欧盟ELV指令的产品编号，产品均质材料中，铅、六价铬和汞的最大浓度不超过0.1%，镉的最大浓度不超过0.01%（按重量计算），或符合指令2000/53/EC(ELV)附录中规定的豁免。关于欧盟REACH法规，TE目前提供的此产品编号的物品中高度关注物质（SVHC）的信息是基于欧洲化学品管理局（ECHA）最新发布的“物品中物质的要求指南”，链接如下：<https://echa.europa.eu/guidance-documents/guidance-on-reach>

## 配套部件

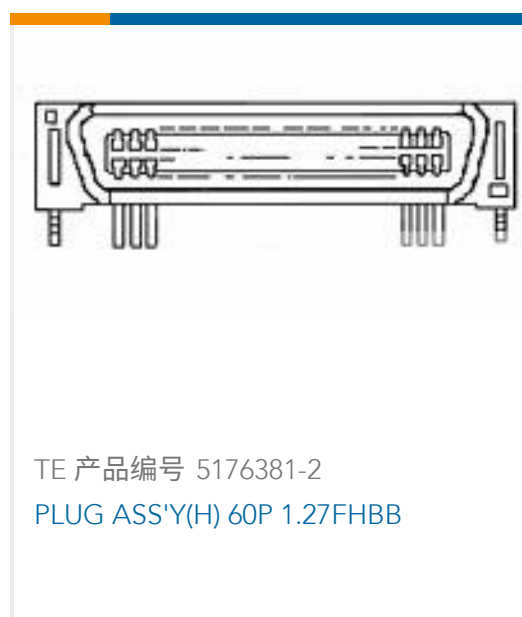

该系列中的其他产品 | [CHAMP .050 Series I](#)



IDC D-Sub 连接器(6)



PCB 板端连接器及母端(134)



标准矩形连接器(1)

## 客户还购买了

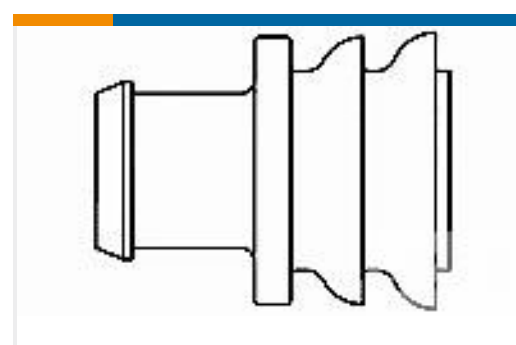
TE 产品编号206070-8  
CABLE CLAMP KIT #17TE 产品编号DT04-2P  
REC, 2P, GRY, NTE 产品编号DT06-2S  
PLG, 2P, GRY, NTE 产品编号W2S  
Wedgelocks: DEUTSCH DTTE 产品编号0460-202-16141  
DEUTSCH Solid ContactsTE 产品编号282104-1  
AMP SUPERSEAL 1.5MM, 连接器壳体TE 产品编号281934-2  
SINGLE WIRE SEAL

## 文档

### 产品图纸

[AMP FH CONN REC V 60P \(H=14\)](#)

英文版本

### CAD 文件

#### 下载查看

[ENG\\_CVM\\_CVM\\_5176374-2\\_O.2d\\_dxf.zip](#)

英文版本

#### 3D PDF

3D

#### 下载查看

[ENG\\_CVM\\_CVM\\_5176374-2\\_O.3d\\_igs.zip](#)

英文版本

#### 下载查看

[ENG\\_CVM\\_CVM\\_5176374-2\\_O.3d\\_stp.zip](#)

英文版本



---

**使用说明书**

[AMP FH Board-to-Board Connectors](#)

英文版本

[使用说明书 \(非美国\)](#)

英文版本