

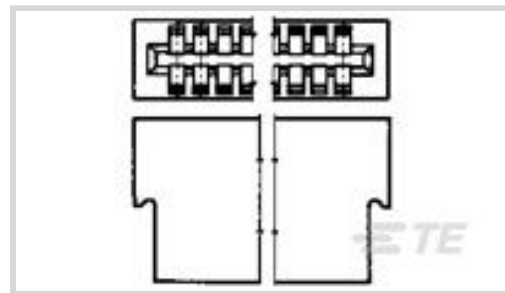

连接器 > PCB 连接器 > 线到板连接器 > 线到板连接器组件和护套



连接器产品类型: 外壳

连接器和壳体类型: 母端, 母端

连接器系统: 线到板

位数: 20

中心线 (间距): 2.54 mm [.1 in]

产品特性

产品类型特性

连接器产品类型	外壳
连接器和壳体类型	母端, 母端
连接器系统	线到板
连接器和端子端接到	印刷电路板

结构特性

双位置数量	13
位数	20
行数	2

主体特性

主要产品颜色	黑色
--------	----

接触件特性

端子额定电流 (最大值)	5 A
--------------	-----

端接特性

线缆端接方法	压接
--------	----

机械附件

应力消除	不带
PCB 安装固定	不带
接合固定	不带
连接器安装类型	板安装

壳体特性

外壳材料	聚酯 GF
中心线 (间距)	2.54 mm[.1 in]

尺寸

	.75 in
--	--------

使用环境

工作温度范围	-55 – 105 °C[-67 – 221 °F]
--------	----------------------------

操作/应用

电路应用	电源和信号
------	-------

行业标准

灼热丝额定值	标准件 - 非灼热丝
UL 阻燃性等级	UL 94V-0

包装特性

封装数量	1
封装方法	Carton

产品合规性

如需合规文档，请访问 [TE 官网产品页面](#)。>

欧盟RoHS指令2011/65/EU	符合
欧盟ELV指令2000/53/EC	符合
中国电器电子产品有害物质限制使用管理办法 (China RoHS 2, 工业和信息化部携七部委2016年第32号令)	没有超出阈值的受限材料
欧盟REACH法规(EC) No. 1907/2006	欧洲化学品管理局最新发布的SVHC候选清单: 2024年1月 (240) SVHC候选清单的声明更新至: 2023年6月 (235) 不含REACH SVHC
卤素含量	非低卤素 - 包含 Br 或 Cl > 900 ppm。
焊接工艺能力	不适合采用焊接工艺

产品合规免责声明

此信息基于对供应商的合理调查以及TE对供应商提供的信息的现有认知。此信息可能发生变化。经TE确认符合欧盟RoHS的产品编号，产品均质材料中铅、六价铬、汞、PBB、PBDE、DEHP、BBP、DBP和DIBP的最大浓度不超过0.1%，镉的最大浓度不超过0.01%或符合指令2011/65/EU(RoHS2)及其修订指令规定的豁免。根据2011/65/EU指令要求电子电气产品需要进行CE标识。元器件产品通常无需进行CE标识。经TE确认符合欧盟ELV指令的产品编号，产品均质材料中，铅、六价铬和汞的最大浓度不超过0.1%，镉的最大浓度不超过0.01%（按重量计算），或符合指令2000/53/EC(ELV)附录中规定的豁免。关于欧盟REACH法规，TE目前提供的此产品编号的物品中高度关注物质(SVHC)的信息是基于欧洲化学品管理局

(ECHA) 最新发布的“物品中物质的要求指南”，链接如下：<https://echa.europa.eu/guidance-documents/guidance-on-reach>

该系列中的其他产品 | AMP Twin-Leaf



插入和拔出工具(1)

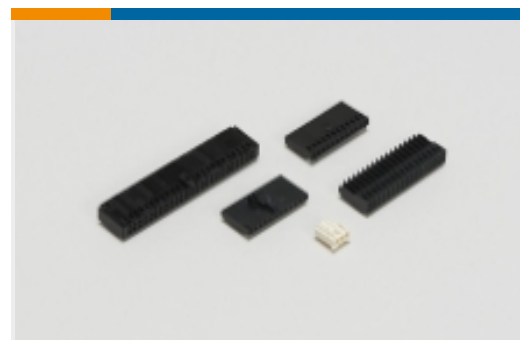

线到板连接器组件和护套(17)



连接器端子(15)

客户还购买了



TE 产品编号1-837975-6
LGH-3 LEAD ELECT MLD END

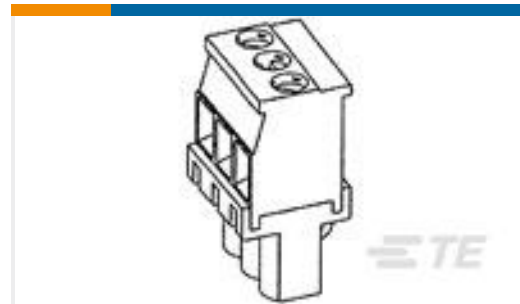

TE 产品编号1546118-3
3POS.5MM VERT.PLUG LH BLCK

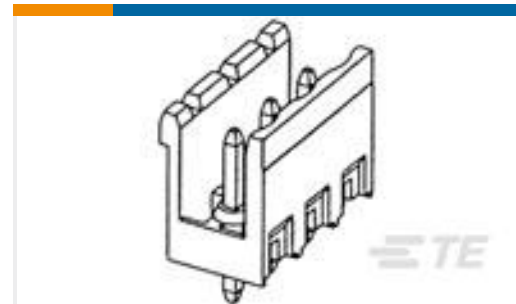

TE 产品编号1776138-3
3P TERMI-BLOK HDR,HIGH TEMP



TE 产品编号1-2364570-5
AVH19 FLT SS MT RNG GRN 24V16A



TE 产品编号6-227079-7
PLUG,COMMERCIAL BNC



TE 产品编号1-221128-1
PLUG,COMMERCIAL BNC



TE 产品编号413589-3
KIT PLUG 75 OHM BNC HEX CRIMP

文档

CAD 文件

下载查看

[ENG_CVM_CVM_3-583717-3_AU.2d_dxf.zip](#)

英文版本

3D PDF

3D

下载查看

[ENG_CVM_CVM_3-583717-3_AU.3d_igs.zip](#)

英文版本

下载查看

[ENG_CVM_CVM_3-583717-3_AU.3d_stp.zip](#)



英文版本

下载CAD文件代表我接受和同意[使用条款](#)。

产品规格

产品规格

英文版本

产品规格

英文版本

使用说明书

使用说明书 (美国)

英文版本

机构认证

UL

英文版本