



应用工具 > 模具

压接模具穿透类型: **机械**

模具和产品种类: OCEAN

应用接口: **公端适配器柱 - Atlantic 种类**

终结器类型: 30 mm (1.12") 冲程端接器, 40 mm (1.62") 冲程端接器

绝缘直径范围: 2.21 – 2.39 mm [.087 – .094 in]

产品特性

尺寸

绝缘直径范围	2.21 – 2.39 mm [.087 – .094 in]
--------	---------------------------------

其他

压接模具穿透类型	机械
模具和产品种类	OCEAN
应用接口	公端适配器柱 - Atlantic 种类
终结器类型	30 mm (1.12") 冲程端接器, 40 mm (1.62") 冲程端接器
服务选项	压接样品, 横截面 - 照片, 能力分析
定位辅助	校准量规, 相机

产品合规性

[如需合规文档, 请访问 TE 官网产品页面。>](#)

欧盟RoHS指令2011/65/EU	不在合规性范围内
欧盟ELV指令2000/53/EC	不在合规性范围内
中国电器电子产品有害物质限制使用管理办法 (China RoHS 2, 工业和信息化部携七部委2016年第32号令)	没有超出阈值的受限材料
欧盟REACH法规(EC) No. 1907/2006	欧洲化学品管理局最新发布的SVHC候选清单: 2024年1月 (240)



SVHC候选清单的声明更新至: 2022年1月
(223)
不含REACH SVHC

卤素含量

低卤素 - 每种均质材料的 Br、Cl、F、I < 900 ppm。也不含 BFR/CFR/PVC

焊接工艺能力

不适合采用焊接工艺

产品合规免责声明

此信息基于对供应商的合理调查以及TE对供应商提供的信息的现有认知。此信息可能发生变化。经TE确认符合欧盟RoHS的产品编号，产品均质材料中铅、六价铬、汞、PBB、PBDE、DEHP、BBP、DBP和DIBP的最大浓度不超过0.1%，镉的最大浓度不超过0.01%或符合指令2011/65/EU(RoHS2)及其修订指令规定的豁免。根据2011/65/EU指令要求电子电气产品需要进行CE标识。元器件产品通常无需进行CE标识。经TE确认符合欧盟ELV指令的产品编号，产品均质材料中，铅、六价铬和汞的最大浓度不超过0.1%，镉的最大浓度不超过0.01%（按重量计算），或符合指令2000/53/EC(ELV)附录中规定的豁免。关于欧盟REACH法规，TE目前提供的此产品编号的物品中高度关注物质(SVHC)的信息是基于欧洲化学品管理局(ECHA)最新发布的“物品中物质的要求指南”，链接如下：<https://echa.europa.eu/guidance-documents/guidance-on-reach>

配套部件

TE 产品编号 CAT-T4827-T273
定时器，母端和公端

TE 产品编号 2161500-1
AMP 5K/40 CE TERMINATOR

TE 产品编号 454276-5
FLOATING SHEAR

TE 产品编号 2119805-1
SHEAR HOLDER, FRONT, CUT

TE 产品编号 2119806-1
INSERT, SHEAR

CRIMPER REPRESENTATION ONLY

TE 产品编号 1-456405-6
CRIMPER WIRE .080 F

CRIMPER REPRESENTATION ONLY

TE 产品编号 1633996-7
CRIMPER, INSULATION SPECIAL

ANVIL REPRESENTATION ONLY

TE 产品编号 2-1803514-0
ANVIL, COMBINATION

TE 产品编号 2161400-5
AMP 3K/40 CE EL TERMINATOR

TE 产品编号 2161500-2
AMP 5K/40 CE TERMINATOR, W/CQM

TE 产品编号 2161700-4
5K CE STRIPPING MODULE

TE 产品编号 2161700-5
5K CE STRIPPING MODULE W/ CQM



TE 产品编号 2208214-4
2POS,TAB 1.6X0.6,TAB HSG,CODA



TE 产品编号 3-2161500-1
AMP 5K/30 CE TERMINATOR



TE 产品编号 4-2161500-0
AMP 5K/40 CE TERM OVERSIZED
GUARD, AF



TE 产品编号 5-1333204-0
ANVIL, COMB. (.080)



TE 产品编号 7-2151061-7
OCEAN_2.0_SPARE_PART_KIT-
080F100O



TE 产品编号 1241846-3
TAB CONTACT 1,6X0,6 TYP A

客户还购买了



TE 产品编号 180901
FF 250 TAB HSG 4P NYLON NAT



TE 产品编号 180908
FF 250 TAB HSG 2P NYLON NAT

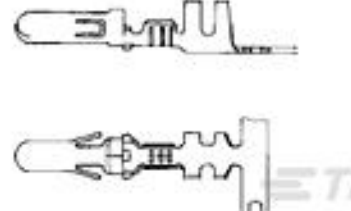

TE 产品编号 925660-2
140 DIA PIN

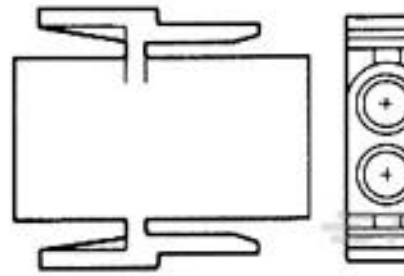

TE 产品编号 1-350344-0
02P .140 MNL PLUG NAT



TE 产品编号 180907
FF 250 REC HSG 2P NYLON NAT



TE 产品编号 925661-3
.140 DIA SOCKET



TE 产品编号 160457-3
FF 250 TAB 18-14AWG PB SILVER PL



TE 产品编号 2150095-2
OCEAN_2.0_APPLICATIONER-E-
080F110OV-REA



TE 产品编号 2150155-1
OCEAN_2.0_Applicationer-E-080F110OV-
REM



TE 产品编号 2151274-1
OCEAN_2.0_APPLICATIONER-S-
100F130O-RSM

文档



产品图纸

[OCEAN-2.0-APPLICATOR-S-080F100O-RSM](#)

英文版本

数据表/目录页

[TE_APPLICATORS_CATALOG](#)

英文版本

使用说明书

[使用说明书 \(美国\)](#)

英文版本

[使用说明书 \(美国\)](#)

英文版本