

1470222-2 ✓ 有效

TE 内部编号 1470222-2

Housing, Receptacle, Crimp, Wire-to-Board, UL 94V-2, 2 Position,
2.5 mm [.098 in] Centerline, 1 Row, Rectangular Wire & Cable
Connectors & Housings

[在 TE 官网查看>](#)



连接器 > 矩形连接器 > 标准矩形连接器 > AMP HPI 2.5 mm Receptacle Housings

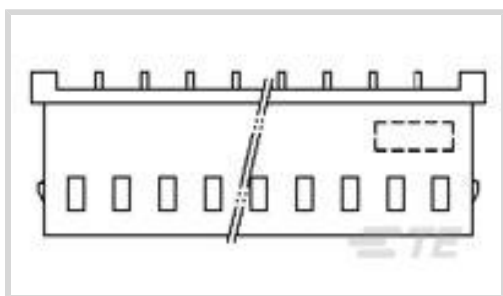

连接器产品类型: 外壳

连接器和壳体类型: 母端

接合固定: 带有

接合固定类型: 锁定

线缆端接方法: 压接

[所有 AMP HPI 2.5 mm Receptacle Housings \(28\)](#)

产品特性

产品类型特性

连接器产品类型	外壳
连接器和壳体类型	母端
连接器系统	线到板
可密封	否
连接器和端子端接到	电线和电缆

结构特性

位数	2
行数	1

电气特征

工作电压	250 VAC
------	---------

主体特性

主要产品颜色	象牙色
--------	-----

接触件特性

端子类型	插座
端子额定电流 (最大值)	3 A

端接特性

线缆端接方法	压接
--------	----

机械附件

应力消除	不带
面板安装特性	不带
接合固定	带有
接合固定类型	锁定
连接器安装类型	电缆安装（自由悬挂）

壳体特性

外壳材料	热塑性
中心线（间距）	2.5 mm[.098 in]

尺寸

连接器宽度	8 mm[.315 in]
连接器高度	4.7 mm[.185 in]
连接器长度	7.4 mm[.291 in]
线径	28 – 22 AWG

使用环境

工组温度范围	-40 – 105 °C[-40 – 221 °F]
--------	----------------------------

操作/应用

电路应用	电源和信号
------	-------

行业标准

UL 阻燃性等级	UL 94V-2
----------	----------

包装特性

封装方法	Bag
封装数量	1000

产品合规性

如需合规文档，请访问 [TE 官网产品页面](#)。>

欧盟RoHS指令2011/65/EU	符合
欧盟ELV指令2000/53/EC	符合
中国电器电子产品有害物质限制使用管理办法（China RoHS 2，工业和信息化部携七部委2016年第32号令	没有超出阈值的受限材料
欧盟REACH法规(EC) No. 1907/2006	欧洲化学品管理局最新发布的SVHC候选清单: 2025年1月（247）



SVHC候选清单的声明更新至: 2024年6月
(241)
不含REACH SVHC

卤素含量

低卤素 - 每种均质材料的 Br、Cl、F、I < 900 ppm。也不含 BFR/CFR/PVC

焊接工艺能力

不能采用无铅工艺

产品合规免责声明

此信息基于对供应商的合理调查以及TE对供应商提供的信息的现有认知。此信息可能发生变化。经TE确认符合欧盟RoHS的产品编号，产品均质材料中铅、六价铬、汞、PBB、PBDE、DEHP、BBP、DBP和DIBP的最大浓度不超过0.1%，镉的最大浓度不超过0.01%或符合指令2011/65/EU(RoHS2)及其修订指令规定的豁免。根据2011/65/EU指令要求电子电气产品需要进行CE标识。元器件产品通常无需进行CE标识。经TE确认符合欧盟ELV指令的产品编号，产品均质材料中，铅、六价铬和汞的最大浓度不超过0.1%，镉的最大浓度不超过0.01%（按重量计算），或符合指令2000/53/EC(ELV)附录中规定的豁免。关于欧盟REACH法规，TE目前提供的此产品编号的物品中高度关注物质(SVHC)的信息是基于欧洲化学品管理局(ECHA)最新发布的“物品中物质的要求指南”，链接如下：<https://echa.europa.eu/guidance-documents/guidance-on-reach>

配套部件



客户还购买了





TE 产品编号5-104361-4
05 MTE HDR SRRA LATCH W/HLDWN

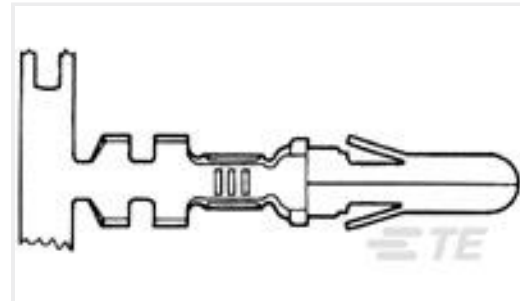

TE 产品编号350201-2
.140 DIA PIN 14-10 PTPPHBZ

文档

HPI 2.5MM EMIX HOUSING 2P

英文版本

3D PDF

3D

下载查看

[ENG_CVM_CVM_1470222-2_B.2d_dxf.zip](#)

英文版本

下载查看

[ENG_CVM_CVM_1470222-2_B.3d_igs.zip](#)

英文版本

下载查看

[ENG_CVM_CVM_1470222-2_B.3d_stp.zip](#)

英文版本

下载CAD文件代表我接受和同意[使用条款](#)。

数据表/目录页

HPI Connectors QRG

英文版本

AMP 2.5mm PITCH EMIX WTB SYSTEM.

英文版本

应用规格

英文版本

机构认证

UL

英文版本

UL

英文版本