

1-826853-1 ✓ 有效

AMPMODU | AMPMODU MOD 1

TE 内部编号 1-826853-1

Board-to-Board Jumpers & Shunts, AMPMODU MOD I, Open Top,
1 Position, .156 in [3.96 mm] Centerline, Signal, -40 – 185 °F [-40 –
85 °C], AMPMODU MOD 1

[在 TE 官网查看>](#)



连接器 > PCB 连接器 > 板对板连接器 > 板对板跳线和分路

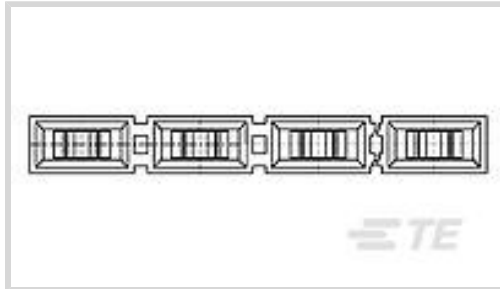

分流类型: AMPMODU MOD I

分流方式: 开顶式

位数: 1

中心线 (间距) : 3.96 mm [.156 in]

端子额定电流 (最大值) : 3 A

产品特性

产品类型特性

连接器系统	板对板
连接器和端子端接到	印刷电路板

结构特性

位数	1
----	---

主体特性

手柄	不带
主要产品颜色	灰色

接触件特性

端子接合区域电镀材料厚度	2 μm[78.74 μin]
端子接触部电镀材料	锡
端子基材	铜锡合金
分流类型	AMPMODU MOD I
分流方式	开顶式
端子额定电流 (最大值)	3 A

机械附件

连接器安装类型	板安装
---------	-----

壳体特性

外壳材料	PBT GF
------	--------

中心线 (间距)	3.96 mm [.156 in]
----------	-------------------

尺寸

产品高度	8 mm [.315 in]
------	----------------

使用环境

工作温度范围	-40 – 85 °C [-40 – 185 °F]
--------	----------------------------

操作/应用

电路应用	Signal
------	--------

行业标准

与已批准的标准产品兼容	获得 CSA 认证, 获得 UL 认证
-------------	---------------------

UL 阻燃性等级	UL 94V-0
----------	----------

包装特性

跳线和分流包装	零散零件
---------	------

封装数量	500
------	-----

封装方法	Bag
------	-----

产品合规性

如需合规文档，请访问 [TE 官网产品页面](#)。>

欧盟RoHS指令2011/65/EU	符合
--------------------	----

欧盟ELV指令2000/53/EC	符合
-------------------	----

中国电器电子产品有害物质限制使用管理办法 (China RoHS 2, 工业和信息化部携七部委2016年第32号令)	没有超出阈值的受限材料
--	-------------

欧盟REACH法规(EC) No. 1907/2006	欧洲化学品管理局最新发布的SVHC候选清单: 2024年1月 (240) SVHC候选清单的声明更新至: 2022年6月 (224) 不含REACH SVHC
-----------------------------	---

卤素含量	非低卤素 - 包含 Br 或 Cl > 900 ppm。
------	------------------------------

焊接工艺能力	不适合采用焊接工艺
--------	-----------

产品合规免责声明

此信息基于对供应商的合理调查以及TE对供应商提供的信息的现有认知。此信息可能发生变化。经TE确认符合欧盟RoHS的产品编号，产品均质材料中铅、六价铬、汞、PBB、PBDE、DEHP、BBP、DBP和DIBP的最大浓度不超过0.1%，镉的最大浓度不超过0.01%或符合指令2011/65/EU(RoHS2)及其修订指令规定的豁免。根据2011/65/EU指令要求电子电气产品需要进行CE标识。元器件产品通常无需进行CE标识。经TE确认符合欧盟ELV指令的产品编号，产品均质材料中，铅、六价铬和汞的最大浓度不超过0.1%，镉的最大浓度不超过0.01%（按重量计算），或符合指令2000/53/EC(ELV)附录中规定的豁免。关于欧盟REACH法规，TE目前提供的此产品编号的物品中高度关注物质(SVHC)的信息是基于欧洲化学品管理局(ECHA)最新发布的“物品中物质的要求指南”，链接如下：<https://echa.europa.eu/guidance-documents/guidance-on-reach>

配套部件

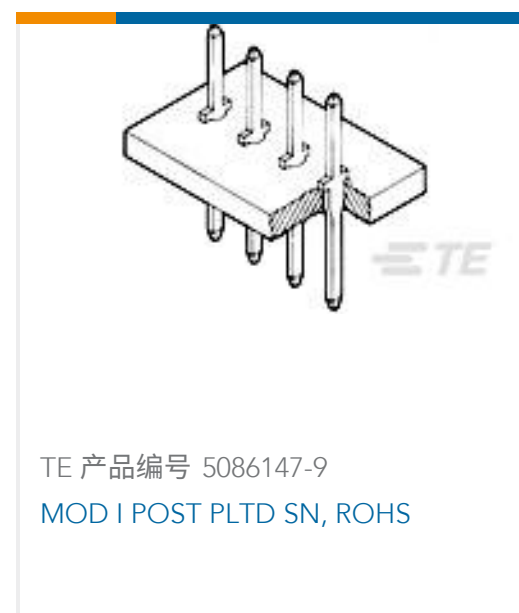
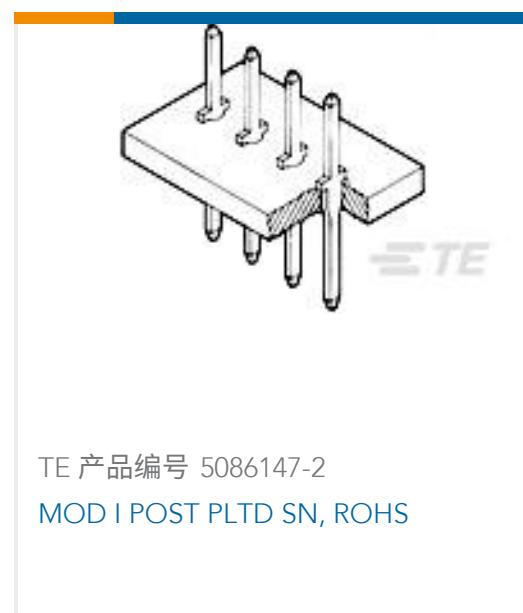
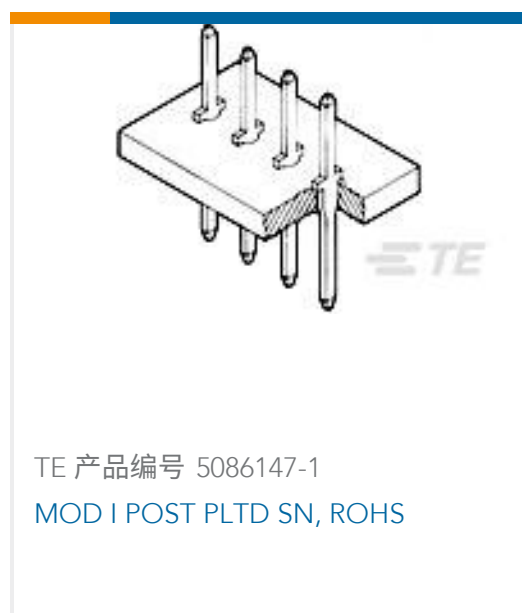
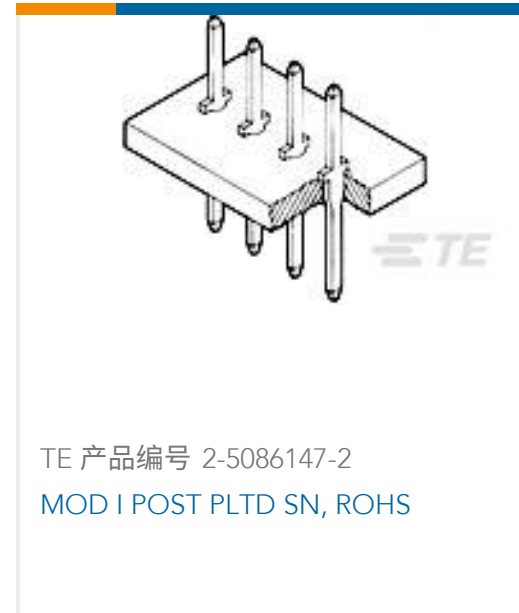
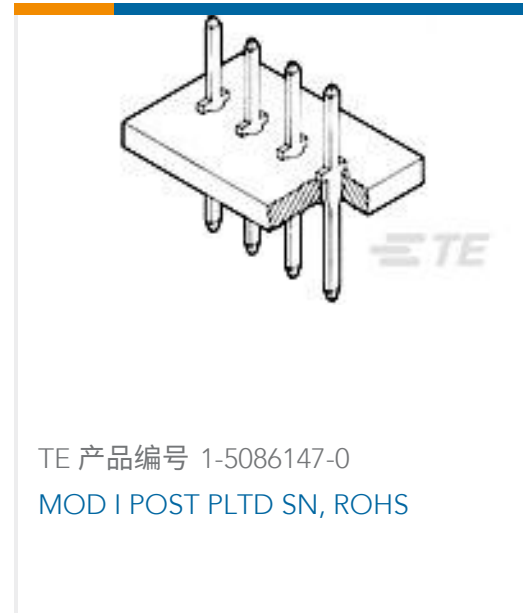
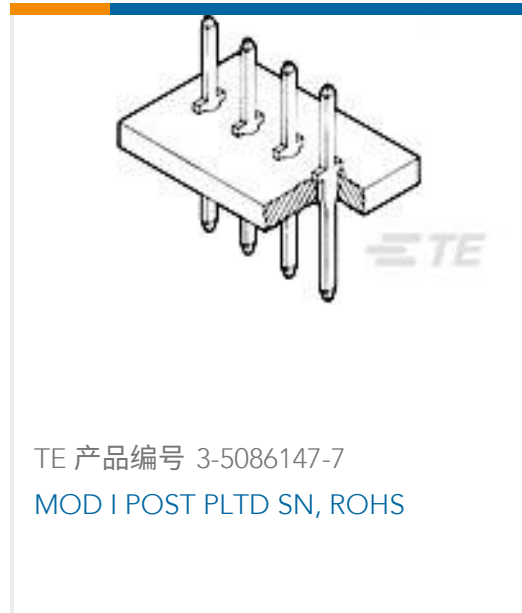

该系列中的其他产品 | AMPMODU MOD 1





线到板连接器组件和护套(32)



连接器硬件(2)



连接器端子(108)

客户还购买了

TE 产品编号1-2199300-2
32P,DIP SKT,600 CL,OTC,PB FREETE 产品编号380635-1
RCR AU-SPR AU-CUP OE 018-040TE 产品编号965784-1
connector ABDECKKAPPE 180GRDTE 产品编号499252-6
034 STRAIN RELIEF A-L RCPTTE 产品编号7-2834006-2
2P MRPK CONN_RD/BKTE 产品编号1658622-8
34 NOVO MIL/CTR 30DP, LEAD FREETE 产品编号2-1513472-6
UAM ASSEMBLY 830 MM CABLE
BLACK

文档

产品图纸

1P, AMPMODU I SHUNT, GREY

英文版本

CAD 文件

3D PDF

英文版本

下载查看

[ENG_CVM_1-826853-1_B1.2d_dxf.zip](#)

英文版本

下载查看

[ENG_CVM_1-826853-1_B1.3d_igs.zip](#)

英文版本

下载查看

[ENG_CVM_1-826853-1_B1.3d_stp.zip](#)

英文版本

3D PDF



3D

下载查看

[ENG_CVM_CVM_1-826853-1_B.2d_dxf.zip](#)

英文版本

下载查看

[ENG_CVM_CVM_1-826853-1_B.3d_igs.zip](#)

英文版本

下载查看

[ENG_CVM_CVM_1-826853-1_B.3d_stp.zip](#)

英文版本

下载CAD文件代表我接受和同意 [使用条款](#)。

数据表/目录页

[AMPMODU Interconnection System](#)

[AMPMODU Interconnection System](#)

英文版本