



INSTALLATION INSTRUCTIONS

EPP-0030-INT-1/18

Cable Caps for Power Cables



TE's Raychem Cable Accessories

Please dispose of all waste according to environmental regulations.



For more information: te.com/energy

Tyco Electronics Raychem GmbH
a TE Connectivity Ltd. Company
Finsinger Feld 1
85521 Ottobrunn/Munich, Germany
Tel: + 49-89-6089-0
[TE.com/energy](https://te.com/energy)

The Information contained in these installation instructions is for use only by installers trained to make electrical power installations and is intended to describe the correct method of installation for this product. However, TE Connectivity has no control over the field conditions which influence product installation. It is the user's responsibility to determine the suitability of the installation method in the user's field conditions. TE Connectivity's only obligations are those in TE Connectivity's standard Conditions of Sale for this product and in no case will TE Connectivity be liable for any other incidental, indirect or consequential damages arising from the use or misuse of the products.

Raychem, TE, TE Connectivity and TE connectivity (logo) are trademarks. © 2020 TE Connectivity. All Rights Reserved.

General Instructions

Raychem endcaps are supplied in an expanded form. When heated above 125°C they attempt to shrink back to their original dimensions, conforming to the objects they cover. Use a propane (preferred) or butane gas torch. Adjust the torch to obtain a soft blue flame with a yellow tip. Pencil-like blue flames should be avoided. Keep the torch aimed in the shrink direction to preheat the material. Keep the flame moving continuously to avoid scorching the material.

Cable Preparation

If necessary cut the cable end so that it is straight and even. Remove serving and armour (if any). Clean and degrease cable and parts that will come into contact with sealant.

Installation of Cable Cap

Place the cap over the end of the cable.

Shrink the cap into place, starting at the closed end and working towards the cable.

Allow the cap to cool before applying any mechanical strain.

Installation of cable cap completed.

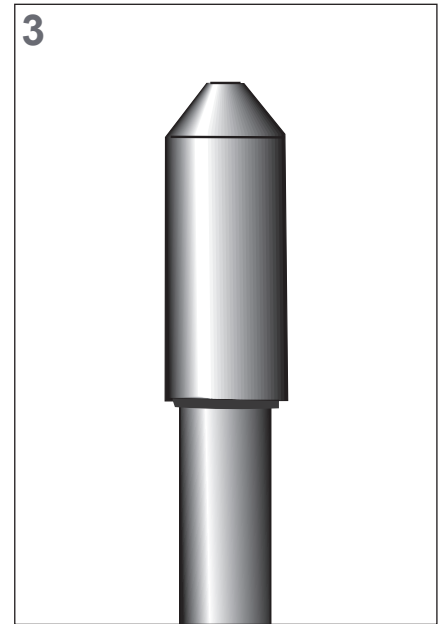
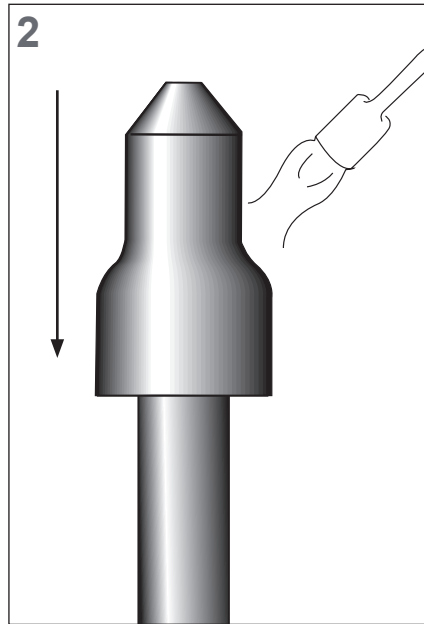
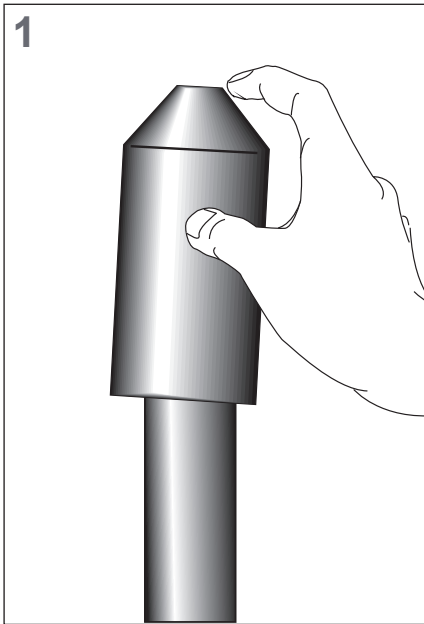

Opće upute

BA

Raychem-ove toploskupljajuće završne kape isporučuju se u ekspaniranom stanju. Kod zagrijavanja na temperaturu preko 125°C skupljaju se na svoju unaprijed određenu veličinu (proizvedeno stanje) i prilagođavaju se obliku tijela oko kojeg se skupljaju. Upotrebjavajte plamenik sa propan (preporuča se) ili butan plinom. Podesite plamenik tako da dobijete mekani plavi plamen sa žutim vrhom. Oštri plavi plamen sličan olovci treba izbjegavati. Držite plamenik usmjeren u pravcu skupljanja da biste predgrijali materijal. Pomičite plamen kontinuirano da se izbjegne pregrijavanje materijala. Očistite i odmastite sve dijelove koji će doći u dodir sa ljepljivom.

Priprema kabla

Ukoliko je potrebno kraj kabla izravnajte i odrežite tako da bude ravan. Kod kabla sa vanjskom mehaničkom zaštitom, skinite armaturu i ispunu kao obično, a kapu ugradite na unutarnji plašt (plastični ili metalni).

Ugradnja kape

1. Navucite završnu kapu preko kraja kabla.
2. Skupljanje kape započnite na zatvorenom kraju a nastavite prema otvorenom kraju.
3. Ugradnja kape je završena. Ostavite kapu da se ohladi prije bilo kakvih mehaničkih opterećenja.

Общи инструкции

BG

Кабелните капи на Raychem се доставят в разпънато състояние . При нагрява не над 125°C те се стремят да се свият до първоначалните си размери и обхващат плътно обекта под тях. Използвайте пропан или бутан . Регулирайте горелката така, че да преобладава мекият, жълт пламък. Дръжте горелката наклонена в посоката а на свиване така, че да подгрива студените части на тръбата . Движете непрекъсна то пламъка, за да избегнете прегаряне и нагърчване на материала.

Подготовка на кабела

Ако е необходимо отреже те края му, така че да е прав и равен . Отстранете острите телове ако има такива. Почистете обвивката с разтворител в участъка , който ще контактува с лепилото.

Монтаж на капата

1. Поставете капата върху края на кабела.
2. Свийте капата, като започнете от глухата и част и продължете към кабела.
3. Оставете я да изстине преди да я подложите на механически натоварвания.

Všeobecné pokyny

CZ

Kabelové uzávěry firmy Raychem jsou dodávány v roztaženém tvaru. Při zahřátí na teplotu vyšší než 125 °C se začínají smršťovat na původní rozměry, přičemž obepnou předmět, který zakrývají.

Používejte propanový (výhodnější) nebo propan-butanový plynový hořák. Nastavte hořák tak, aby plamen byl měkce modrý se žlutou špičkou . Modrý, ostrý plamen je nepřijatelný. Plamen orientujte do směru smršťování, aby se smršťovaný materiál předehtřival . Hořákem pohybujte rovnoměrně, abyste zabránili místnímu přehřátí materiálu.

Příprava kabelu

Jestliže je to nezbytné, zkráťte konec kabelu tak, aby řez byl kolmý na osu kabelu a hladký.

Odstraňte veškeré ochranné obaly kabelu a pancíř, pokud jsou na kabelu použity.

Všechna místa kabelu, která přijdou do styku s lepidlem, důkladně očistěte a odmastěte.

Montáž kabelového uzávěru

1. Navlíkněte kabelový uzávěr na očištěný a odmaštěný konec kabelu.
2. Kabelový uzávěr smršťujte tak, že začnete od jeho uzavřeného konce a pokračujete směrem na kabel.
3. Montáž kabelového uzávěru je tímto hotova. Před jakýmkoliv mechanickým namáháním nechte kabelový uzávěr vychladnout.

Allgemeine Richtlinien

DE

Raychems wärmeschrumpfende Endkappen werden in expandierter Form geliefert.

Bei Erwärmung auf Temperaturen über 125°C schrumpfen sie auf ihre vorbestimmte Größe (Herstellungszustand) und passen sich ganz der Form des darunterliegenden Körpers an.

Möglichst Propan- (wird bevorzugt) oder Butangas verwenden. Weiche, gelbe Flammenspitze einstellen. Scharfe, blaue Flammenspitze vermeiden. Flamme beim Aufschrumpfen in Sehrumpfrichtung halten, damit die Endkappen entsprechend vorgewärmt werden. Brenner stetig bewegen, um örtliche Überhitzung zu vermeiden. Metallteile gut vorwärmen (ca. 60°C).

Vorbereitung des Kabels

Kabel- bzw. Leitungsende gerade abschneiden. Bei einem Kabel mit Bewehrung und Faserstoffumhüllung ist beides, wie üblich, abzusetzen. Sämtliche zu verklebenden Teile reinigen und mit fettfreiem Lösungsmittel entfetten.

Gebrauchsanweisung des Lösungsmittelherstellers ist zu beachten.

Installation

1. Endkappe bis zum Anschlag auf Kabel- bzw. Leitungsende aufsetzen.
2. Von oben ausgehend Endkappe aufshrumpfen.
3. Fertig installierte Endkappe. Endkappe vor mechanischer Belastung auf Umgebungstemperatur abkühlen lassen.

Instructions Générales

FR

Les capuchons Raychem sont livrés expansés. Quand on les chauffe au dessus de 125 °C ils se rétrécissent essayant de retrouver leurs dimensions de moulage il se conforment au substrat. L'utilisation d'une torche au propane est conseillée plutôt qu'une torche au butane. Régler la flamme pour qu'elle soit douce, bleue avec une extrémité jaune. L'utilisation de flamme avec un dard bleu est proscrite. Diriger la flamme vers les parties qui reste à rétrécir pour les préchauffer. Maintenir la flamme en mouvement pour éviter de brûler la surface du matériau.

Préparation du câble

Si nécessaire recouper le câble pour obtenir une coupe propre et nette. Enlever l'armure et le revêtement extérieur si il n'est pas prévu pour assurer l'étanchéité. Nettoyer, dégraisser et abraser la zone du câble qui sera en contact avec l'adésif.

Installation

1. Mettre le capuchon sur l'extrémité du câble.
2. Rétrécir le capuchon, en commençant par l'extrémité fermée et en poursuivant vers l'autre extrémité pour finir l'installation.
3. Laisser refroidir avant d'appliquer quelque contrainte mécanique que se soit.

Opće upute

HR

Raychem-ove toploskupljajuće završne kape isporučuju se u ekspaniranom stanju. Kod zagrijavanja na temperaturu preko 125°C skupljaju se na svoju unaprijed određenu veličinu (proizvedeno stanje) i prilagođavaju se obliku tijela oko kojeg se skupljaju. Upotrebite plamenik sa propan (preporuča se) ili butan plinom.

Podesite plamenik tako da dobijete mekan plavi plamen sa žutim vrhom.

Oštri plavi plamen sličan olovci treba izbjegavati. Držite plamenik usmjeren u pravcu skupljanja da biste predgrijali materijal. Pomičite plamen kontinuirano da se izbjegne pregrijavanje materijala.

Priprema kabela

Ukoliko je potrebno kraj kabela izravnajte i odrezajte tako da bude ravan. Kod kabela sa vanjskom mehaničkom zaštitom, skinite armaturu i ispunu kao obično, a kapu ugradite na unutarnji plašt (plastični ili metalni). Očistite i odmastite sve dijelove koji će doći u dodir sa ljepilom.

Ugradnja kape

1. Navucite završnu kapu preko kraja kabela.
2. Skupljanje kape započnite na zatvorenom kraju a nastavite prema otvorenom kraju.
3. Ugradnja kape je završena. Ostavite kapu da se ohladi prije bilo kakvih mehaničkih opterećenja.

Általános utasítások

HU

A Raychem véglezáró kupakokat feltágított formában szállítják. Ha 125 °C fölé melegítik, akkor eredeti méretére, illetve a formára, amelyre felhelyezték, lezsugorodik. Propán-bután gázégő használatára javasolt. Sárga hegyű, lágy kék lánggal célszerű zsugorítani, a szúró kék láng kerülendő. Az égőfejet a zsugorítás irányába kell tartani, hogy előmelegedjen az anyag. A lángot folyamatosan mozgatni kell, így elkerülhető az anyag megégetése.

Kábelezőkészítés

Szükség esetén a kábelvéget egyenesre kell vágni. A páncélzatot és az éles végeket el kell távolítani. A ragasztóanyaggal érintkező felületet tisztítani és zsírtalanítani kell.

A kupak szerelése

1. Told fel a kupakot a kábelvégre ütközésig.
2. Zsugorítsd le a kupakot a zárt végénél kezdve és fokozatosan haladj a nyitott vég felé.
3. Hagyd kihűlni a kupakot, mielőtt mechanikai igénybevétel érné.

Bendri nurodymai

LT

Raychem galinės kapos tiekiamos išplėstoje formoje. Pašildžius iki 125°C jos ima trauktis iki pradinių išmatavimų ir prisitaiko prie kabelio, ant kurio užsodinamos. Rekomenduojame naudoti propano dujų degiklį. Pareguliuokite degiklį, kad gautumėte švelnios mėlynos spalvos liepsną su geltonu galiuku. Venkite aštrios, pieštuko tipo mėlynos liepsnos. Degiklį laikykite nukreiptą užsodinimo kryptimi: taip iš anksto pašildysite medžiagą. Visą laiką judinkite degiklį, kad nesudegintumėte gaminio.

Kabelio paruošimas

Kabelio galas turi būti lygus, jei toks nėra – nupjaukite galiuką. Nuimkite šarvą, jei kabelis šarvuotas. Nuvalykite ir nuriepinkite kabelio galą ir dalis, kurios liesis su hermetiku.

Galinės kapos montavimas

1. Užmaukite kapą ant kabelio galo.
2. Užsodinkite kapą pradėdami nuo uždarojo galo ir judėdami link kabelio. Kapos montavimas baigtas.
3. Prieš veikdami bet kokiais mechaniniais veiksniais, leiskite kapai ataušti.

Algemene richtlijnen

De Raychem eindkappen worden in geëxpandeerde vorm geleverd. Wanneer ze boven 125°C verwarmd worden proberen ze hun originele vorm terug te nemen zodat ze zich aanpassen aan de vorm van het substraat eronder. Gebruik een propaan (bij voorkeur) of butaanbrander. Regel de vlam zodat een zachte blauwe vlam met een gele punt verkregen wordt, een blauwe puntvlam dient vermeden te worden. Houd de vlam in de richting van de te krimpen stukken teneinde ze voor te verwarmen. De vlam moet voortdurend in beweging zijn teneinde met materiaal niet te verbranden.

Kabelvoorbereiding

Indien noodzakelijk de kabel opnieuw afzagen zodat een recht uiteinde verkregen wordt. Verwijder de wapening en de buitenmantel indien daar niet kan op afgedicht worden. Reinig, ontvet en ruw de zone van de kabel die in contact zal komen met de lijm van de eindkap.

Installatie

1. Plaats de eindkap over het kabeluiteinde.
2. Krimp de eindkap te beginnen bij het gesloten gedeelte en krimp verder in de richting van het andere uiteinde tot deze volledig is gekrompen.
3. Laat de eindkap afkoelen alvorens mechanisch te belasten.

Generelle instruksjoner

Raychem endehetter blir levert i ekspandert form. Når endehetten varmes til over 125°C, vil den tilbake til sin opprinnelige form og krymper ned. Bruk en propan eller butan gassbrenner. Juster denne slik at man får en myk, blå flamme med gul tupp. Tynn blå flamme må ikke brukes. Rett flammen i krymperetningen for å forvarme materialet. Hold flammen i bevegelse for å unngå å brenne materialet.

Kabel preparering

Kutt kablen, slik at den er rett og jevn. Fjern skarpe kanter eller armering. Rens og avfett kablen og deler som kommer i kontakt med limet.

Montering av endehetten

1. Plasser endehetten over kabelenden.
2. Start krympingen på toppen av endehetten og fortsett mot kablen. Montasjen er nå ferdig.
3. La endehetten kjøles ned, før den utsettes for mekanisk belastning. Kast søppel iht gjeldende regler.

Instrucțiuni generale

Capșoanele Raychem pentru etanșare capete de cablu sint fumizate în formă expandată. Când sînt încălzite la 125°C, tind să revină la dimensiunile inițiale, urmărind conturul obiectelor pe care le acoperă. Folosiji un arzător cu propan (preferabil) sau butan. Reglati arzătorul pentru a obtine o flacără ușor albastră cu un vîrf galben.

Flacără de un albastru intens trebuie evitată. Tineți arzătorul îndreptat în direcția termocontractării pentru a preîncălzi materialul. Mișcați flacără continuu pentru a evita degradarea materialului.

Preğătirea cablului

Dacă este necesar, tăiați capătul cablului astfel incit să fie drept. Indep ărtati iuta și armătura la cablurile cu înveliș exterior din iută. Curătați și degresati toate părțile care vor intra în contact cu adezivul.

Instalarea capișonului

1. Puneți capișonul peste capătul cablului.
2. Termocontractați capișonul începînd de la capătul închis și lucrînd în jos către cablu.
3. Instalarea capișonului este completă. Lăsați capișonul să se răcească înainte de a-i aplica șocuri mecanice.

Општа упутства

Raychem-ове завршне капе испоручују се у проширеном облику. Приликом загревања на температуре преко 125°C, скупљају се на своје полазне димензије прилагођавајући се облику предмета који покривају. Користите горионик са пропан (пожељно) или бутан гасом. Подесите горионик да постигнете мекано плави пламен са жутиим врхом. Требало би избегавати оштар плави пламен налик оловци. Држите горионик усмерен у правцу скупљања како бисте загрејали материјал. Непрекидно померајте пламен како бисте избегли прегрејавање материјала.

Припрема кабла

Уколико је то потребно исеците крај кабла тако да буде уједначен и раван. Уклоните плашт и арматуре (уколико постоји). Очистите и одмастите кабл и делове који ће доћи у додир са лепком.

Уградња завршне капе

1. Поставите завршну капу преко краја кабла.
2. Скупљајте завршну капу, почевши од затвореног краја и настављајући према каблу. Уградња завршне капе је готова.
3. Оставите завршну капу да се охлади пре излагања било каквом механичком оптерећењу.

Splošna navodila

Raychemove toploskrčljive zaključne kape se dobavljajo v ekspaniranem stanju. Pri segrevanju čez 125 °C se skrčijo na v naprej določeno velikost ter se prilagodijo obliki predmeta, katerega obdajajo. Uporabljajte plamen, ki ga dobite s propan (se priporoča) ali butan plinom. Gorilnik nastavite tako, da dobite plamen z mehkim rumenim vrhom. Izogibajte se plamenu z ostrim modrim vrhom. Pri segrevanju usmerite plamen v smeri krčenja materiala. Tako se opravi ustrezno predgretje cevi oziroma oblikovanih delov. Plamen ne prestando premikajte in se izogibajte lokalnemu pregrevanju materiala.

Priprava kabla

če je potrebno poravnajte konec kabla in ga odrežite tako, da bo konec kabla poravnat. Pri kablji z zunanjo mehansko zaščito odstranite armaturo in polnilo kot običajno in namestite zaključno kapo na notranji plašč kabla. Očistite in razmastite vse dele, kateri bodo prišli v stik z lepilom.

Montaža zaključne kape

1. čez konec kabla namestite zaključno kapo.
2. S krčenjem kape začnite na zaprtem delu, nato pa nadaljujte proti odprtemu delu.
3. Montaža kape je končana. Pred kakršnikoli mehanskimi obremenitvami pustite kapo, da se ohladi na temperaturo okolice.

Všeobecne

Káblvé uzávéry firmy Raychem sú dodávané v rozťahnutom tvare. Pri zahriati na teplotu vyššiu ako 125 °C sa začínajú zmrašťovať na pôvodné rozmery a obopnú časť, ktorú zakrývajú. Použite propánový (výhodnejšie) alebo propán-butánový plynový horák. Nastavte horák tak, aby plameň bol mäkko modrý so žltou špičkou. Modrý, ostrý plameň je neprípustný. Plameň orientujte do smeru zmrašťovania, aby sa zmrašťovaný materiál predhrieval. Horákom pohybujte rovnomerne tak, aby ste zabránili miestnemu prehriatiu materiálu.

Príprava kábla

Ak je to potrebné, odrežte koniec kábla tak, aby rez bol kolmý na os kábla a hladký. Odstráňte ochranné obaly kábla a pancier ak ich kábel má. šetky miesta, ktoré prídu do styku s lepidlom, dôkladne očistite a odmastite.

Montáž káblvého uzávéra

1. Na koniec kábla nasuňte káblvé uzáver
2. Zmraštite uzáver. Zmrašťovať začnite v mieste kde je káblvé uzáver uzavretý a postupujte smerom ku káblu.
3. Týmto je montáž káblvého uzávéra ukončená. Pred akýmkoľvek mechanickým namáhaním musí byť uzáver vychladnutý.