



**RECOMMANDATION GENERALE D'UTILISATION
CONNECTEUR 2 VOIES 8NG1 ETANCHE**

**FICHE D'INSTRUCTION
INSTRUCTION SHEETS**

***CONNECTEUR 2 VOIES 8NG1
A AVALOIR***

***2-WAY 8NG1
POSITIVE-MATE CONNECTOR***

Rédigé par P.CHARLES le 03 Octobre 2006

Approuvé par J.DAHER le 03 Octobre 2006

Tyco Electronics France Sas
B.P. 39, 95301 CERGY-PONTOISE Cedex

©2002 Tyco Electronics Corporation
All International Rights Reserved
(Tous droits réservés)

1 de 38

LOC F

Ce document est sujet à modifications. Contacter Tyco Electronics pour identifier la dernière révision et en obtenir une copie. Personnel Tyco Electronics : consultez la base de données StarTEC.

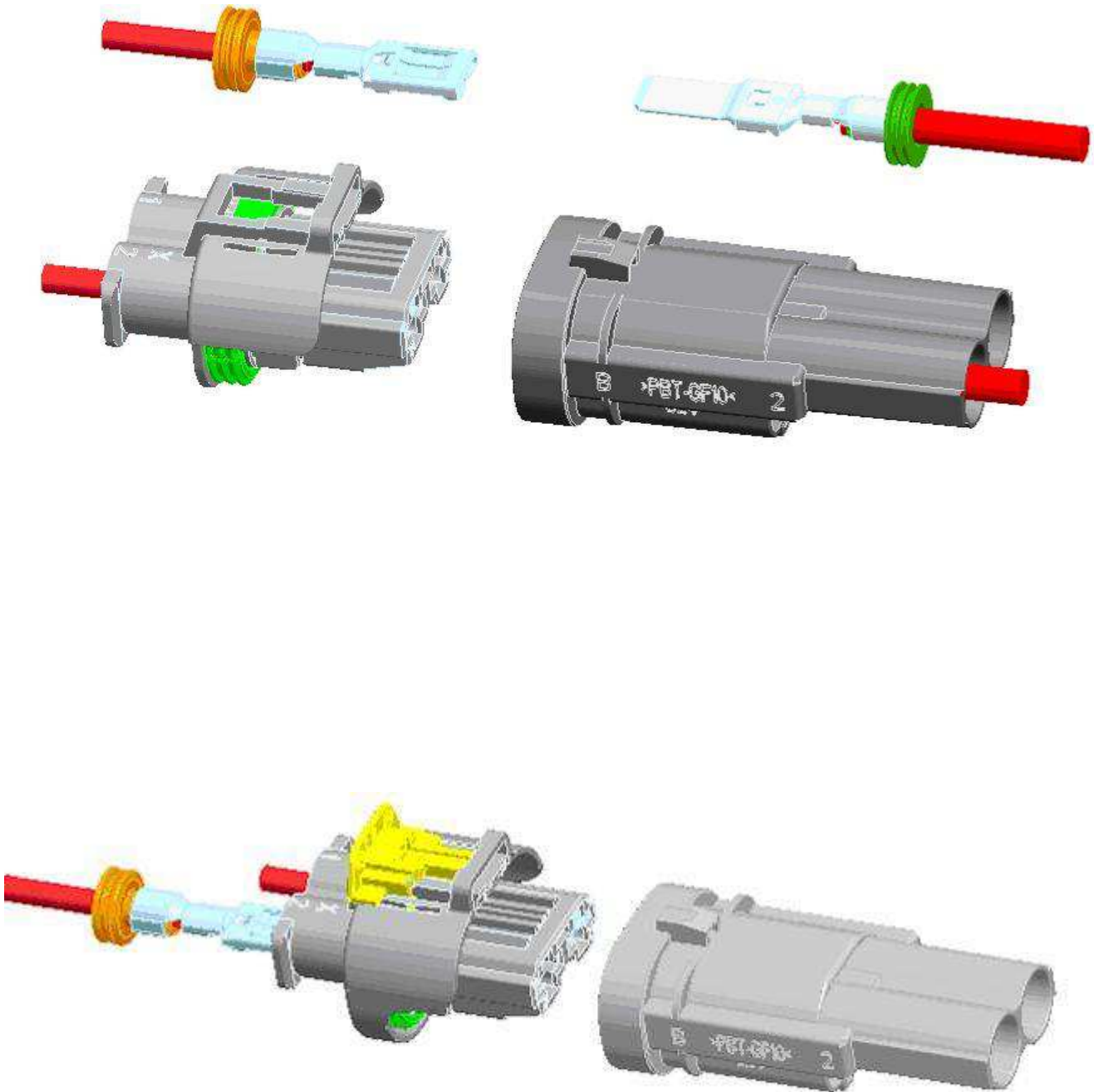

SOMMAIRE / CONTENTS

- PAGE N°

	Suivi des évolutions du document / <i>Revisions</i>	4
INTRODUCTION / INTRODUCTION	5
	Présentation Porte-clips / <i>Rcpt housing présentation</i>	
	Nomenclature Porte-clips / <i>Rcpt .hsg component list</i>	
	Éléments liés au câblage PC / <i>Wiring inform for Rcpt.Hsg</i> ...	
	Nomenclature éléments / <i>Elements component list</i>	
	Présentation Porte-languettes / <i>Tab housing présent</i>	
	Nomenclature Porte-languettes / <i>Tab.hsg component list</i>	
	Éléments liés au câblage PC / <i>Wiring inform for Rcpt.Hsg</i>	
	Nomenclature éléments / <i>Elements component list</i>	
	Présentation CPA / <i>CPA presentation</i>	

CABLEUR / HARNESS MAKER	12
	Conditionnements : PC / <i>Rcpt. housing packaging</i>	
	Porte-languettes / <i>Tab housing</i>	
	Stockage / <i>Storage</i>	
	Marquages Porte-clips / <i>Rcpt . housing marking</i>	
	Marquages Porte-languettes / <i>Tab housing marking</i>	
	Marquages CPA / <i>CPA marking</i>	
	Sertissage des joints / <i>Crimping of single wire seals</i>	
	Câblage Porte-clips / <i>Cabling of Rcpt housing</i>	
	Contrôle présence Clips / <i>Check Rcpt presence</i>	
	Fermeture VS PC / <i>Closing R.H. secondary latch</i>	
	Câblage Porte-languettes / <i>Cabling of tab housing</i>	
	Contrôle présence Languettes / <i>Check tab presence</i>	
	Fermeture VS PL / <i>Closing tab Hsg. secondary lock</i>	
	Reconditionnement et environnement / <i>Packaging & environment</i>	

EN LIGNE / END USER	21
	Assemblage PC sur PL / <i>Assembling Rcpt.hsg on Tab.hdg</i> .	
	Verrouillage CPA / <i>CPA locking</i>	
	Rayons de courbure / <i>Radius of curvature</i>	

REPARATION - S.A.V / REPAIRS	25
	Désassemblage PC - PL / <i>Disassembling Rcpt.hsg - Tab.hsg</i>	
	Déverrouillage CPA / <i>CPA unlocking</i>	
	Déverrouillage VS PC / <i>Unlock Rcpt .hsg. secondary lock</i>	
	Démontage du clip / <i>Removal of receptacle</i>	
	Déverrouillage VS PL / <i>Unlock Tab.hsg. secondary lock</i>	
	Démontage de la languettes / <i>Removal of tab</i>	

ANNEXES / APPENDICES	32
	Outil de démontage clip 8NG1 / <i>Rcpt-removal tool</i>	
	Outil de démontage languette 8NG1 / <i>Tab-removal tool</i>	
	Outil de montage du bouchon d'étanchéité / <i>Plug insertion tool</i>	
	Dimension et position des pointes de test PC/ <i>electrical pin test</i>	
	Dimension et position des pointes de test PL/ <i>electrical pin test</i>	

SUIVI DES EVOLUTIONS DU DOCUMENT / REVISIONS

DATE DATE	INDICE REVISION No	NATURE DE LA MODIFICATION DESCRIPTION
16/02/04	PRELIMINARY	CREATION / <i>FIRST ISSUE</i> ANNULE ET REMPLACE LE DOSSIER 3213 R 001 Ind. C2 <i>CANCEL AND REPLACE FILE 3213 R 001 Rev. C2</i>
16/02/04	REV. O	DIFFUSION
21/04/05	REV. A	AJOUT VERSION SS JUPE + OPTION CPA <i>ADDED WITHOUT SKIRT VERSION + CPA OPTION</i>
10/11/05	REV.B	MISE A JOUR CPA LONG <i>LONG CPA UP-DATING</i>
07/08/06	REV. C	SUPPRESSION DES REFERENCES SANS RAILS OPTION CPA, AJOUT TEST ELECTRIQUE, VS PL REVERSIBLE <i>DELETED REFERENCES WITOUT CPA RAILS OPTION, ADD ELECTRICAL TEST, REVERSIBLE VS PL</i>
08/10/18	REV. E	MISE A JOUR DU STOCKAGE, ZONE DE FERMETURE VS. AJOUT DES REFERENCES POUR LES OUTILS DE DEMONTAGE ET DE L'INTERFACE STORAGE INFORMATION UPDATE, DOUBLE LOCKING AREA. TE REFERENCES ADDED FOR REMOVAL TOOLS AND INTERFACE
17/07/19	REV. F	AJOUT DE LA REFERENCE 411-15747 REFERENCE ADDED 411-15747
13/04/21	REV. G	AJOUT DE LA REFERENCE 1544650-4 REFERENCE ADDED 1544650-4

DIFFUSION / <i>DISTRIBUTION</i>		
DATE DATE	INDICE REVISION No	DESTINATAIRE TO
16/02/04	REV. O	TE : J.DAHER, L.FREMONT, S.EVRARD PSA : C.DURAND, M.LEMOINE
15/03/07	REV. C	TE : J.DAHER, L.FREMONT, S.EVRARD, J.DROUHOT, L.STAPHANE, C.WEIL, E.LOISELET
08/10/18	REV. E	TE : J.DAHER, X.ROUILLARD, M.MONGE
17/07/19	REV. F	TE : J.DAHER, X.ROUILLARD, M.MONGE
13/04/21	REV. G	TE : J.DAHER, X.ROUILLARD, M.MONGE

INTRODUCTION

INTRODUCTION

• PRESENTATION DU PORTE-CLIP / RECEPTACLE HOUSING PRESENTATION

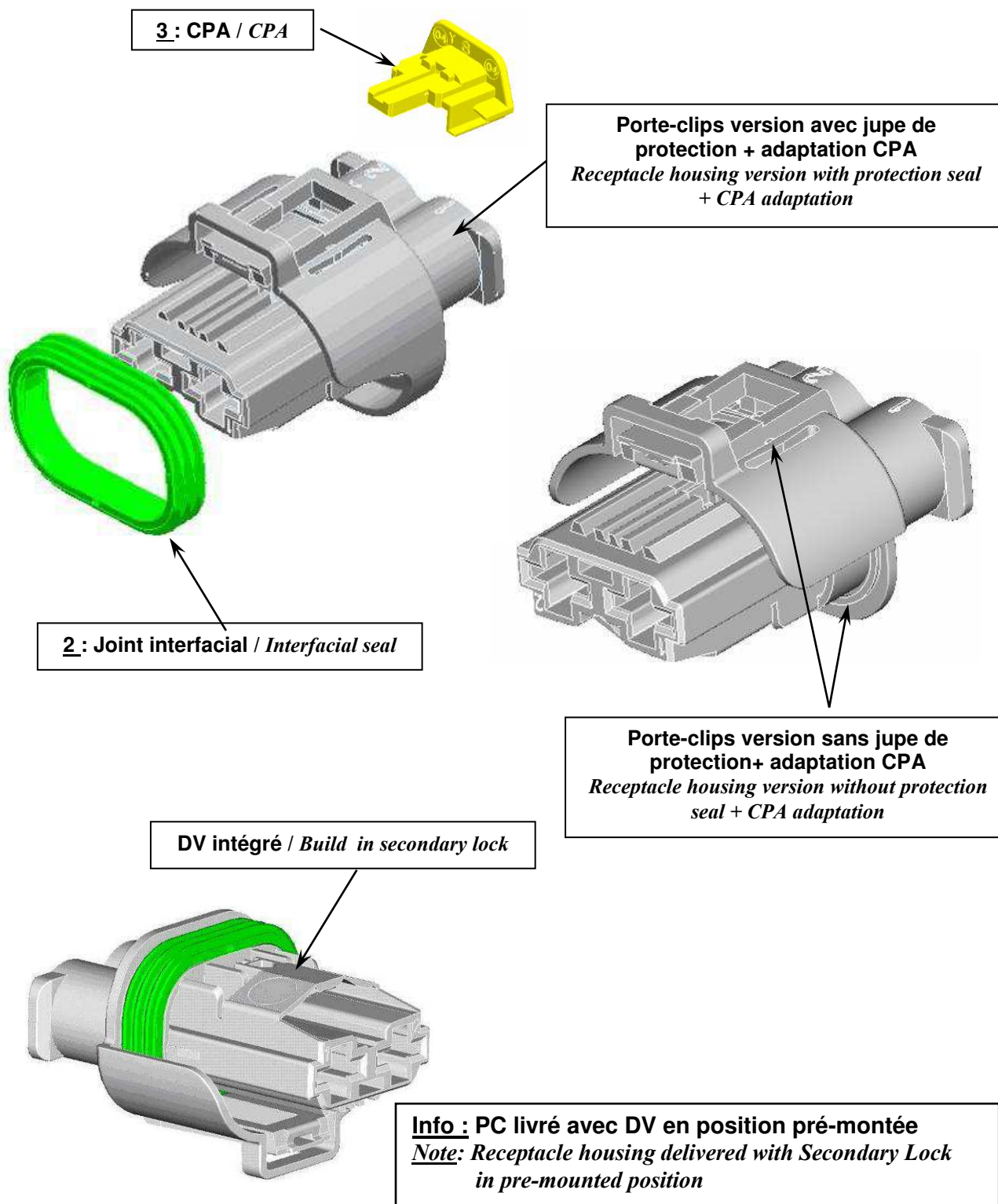

• NOMENCLATURE - REFERENCES DU PORTE-CLIPS

COMPONENT LIST - PART NUMBERS OF RECEPTACLE HOUSING

	DESIGNATION <i>Description</i>	REF. TE <i>TE PN</i>	COULEUR <i>Color</i>	N° PLAN <i>Drawing Nr</i>
VERSION SANS CPA WITHOUT CPA VERSION	PORTE-CLIP 2V 8NG1 NON-ETANCHE SANSJUPE <i>2-Way 8NG1 unsealed Rec. housing without skirt</i>	1544567-1	NOIR / <i>Black</i>	1544567
		1544567-2	BLEU / <i>Blue</i>	
		1544567-3	GRIS / <i>Grey</i>	
	PORTE-CLIP 2V 8NG1 ETANCHE SANS JUPE <i>2-Way 8NG1 sealed Rec. housing without skirt</i>	1544317-1	NOIR / <i>Black</i>	1544317
		1544317-2	BLEU / <i>Blue</i>	
		1544317-3	GRIS / <i>Grey</i>	
	PORTE-CLIP 2V 8NG1 NON -ETANCHE AVEC JUPE <i>2-Way 8NG1 unsealed Rec. housing with skirt</i>	1544661-1	NOIR / <i>Black</i>	1544650
		1544661-2	BLEU / <i>Blue</i>	
		1544661-3	GRIS / <i>Grey</i>	
	PORTE-CLIP 2V 8NG1 ETANCHE AVEC JUPE <i>2-Way 8NG1 sealed Rec. housing with skirt</i>	1544662-1	NOIR / <i>Black</i>	1544650
		1544662-2	BLEU / <i>Blue</i>	
		1544662-3	GRIS / <i>Grey</i>	
VERSION AVEC CPA WITH CPA VERSION	PORTE-CLIP 2V 8NG1 NON-ETANCHE SANSJUPE <i>2-Way 8NG1 unsealed Rec. housing without skirt</i>	1544679-1	NOIR / <i>Black</i>	1544678
		1544679-2	BLEU / <i>Blue</i>	
		1544679-3	GRIS / <i>Grey</i>	
	PORTE-CLIP 2V 8NG1 ETANCHE SANS JUPE <i>2-Way 8NG1 sealed Rec. housing without skirt</i>	1544678-1	NOIR / <i>Black</i>	1544650
		1544678-2	BLEU / <i>Blue</i>	
		1544678-3	GRIS / <i>Grey</i>	
	PORTE-CLIP 2V 8NG1 NON -ETANCHE AVEC JUPE <i>2-Way 8NG1 unsealed Rec. housing with skirt</i>	1544653-1	NOIR / <i>Black</i>	1544678
		1544653-2	BLEU / <i>Blue</i>	
		1544653-3	GRIS / <i>Grey</i>	
	PORTE-CLIP 2V 8NG1 ETANCHE AVEC JUPE <i>2-Way 8NG1 sealed Rec. housing with skirt</i>	1544650-1	NOIR / <i>Black</i>	1544650
		1544650-2	BLEU / <i>Blue</i>	
		1544650-3	GRIS / <i>Grey</i>	
1544650-4		VERT / <i>Green</i>		

• ELEMENTS LIES AU CABLAGE DU PC / WIRING INFORMATION FOR REC HOUSING

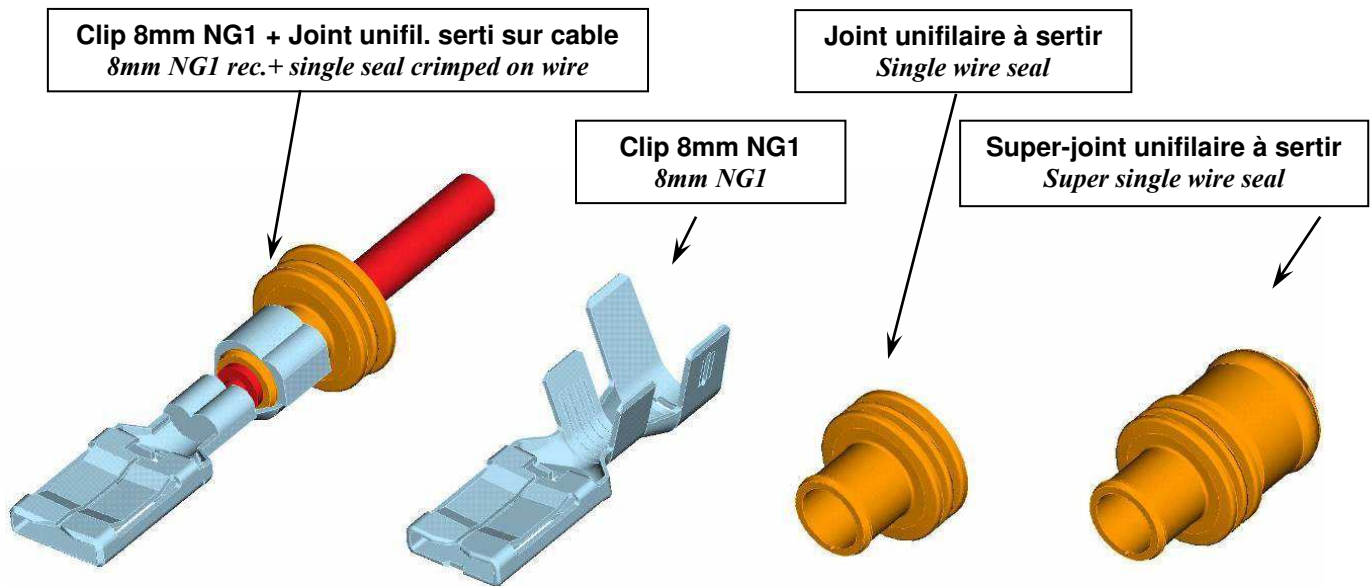

• NOMENCLATURE - REFERENCES / COMPONENT LIST - PART NUMBERS

DESIGNATION <i>Description</i>	REF. TE <i>TE PN</i>	SECTION DE FIL <i>Wire section</i>	COULEUR <i>Colour</i>	N° PLAN <i>Drawing Nr</i>
CLIP / Receptacle: 8mm NG1	1544227-1	3 à (to) 6 mm ²	-----	1544227
CLIP / Receptacle: 8mm NG1	1544228-1	7 à (to) 10 mm ²	-----	1544228
JOINT UNIFIL A SERTIR <i>Single wire seal</i>	1544316-1	3 à (to) 6 mm ²	VERT <i>Green</i>	1544316
JOINT UNIFIL A SERTIR <i>Single wire seal</i>	1544316-2	7 à (to) 10 mm ²	ORANGE <i>Orange</i>	Idem
BOUCHON <i>Seal plug</i>	1544316-3	-----	BLANC <i>White</i>	Idem
SUPER-JOINT UNIF A SERTIR <i>Super single wire seal</i>	1544664-1	3 à (to) 6 mm ²	VERT <i>Green</i>	1544664
SUPER-JOINT UNIF A SERTIR <i>Super single wire seal</i>	1544664-2	7 à (to) 10 mm ²	ORANGE <i>Orange</i>	Idem
SUPER-BOUCHON <i>Super-sealed plug</i>	1544664-3	-----	BLANC <i>White</i>	Idem

Description	Material	Couleur / color
CPA <i>CPA</i>	PBT	Jaune <i>Yellow</i>
Joint inter facial <i>Interfacial seal</i>	Silicone	Vert <i>Green</i>

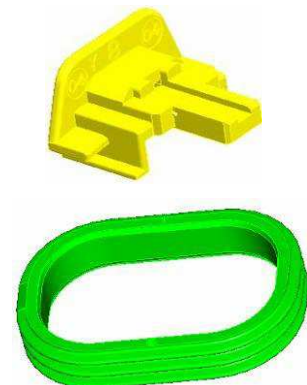

• PRESENTATION DU PORTE-LANGUETTE / TAB HOUSING PRESENTATION

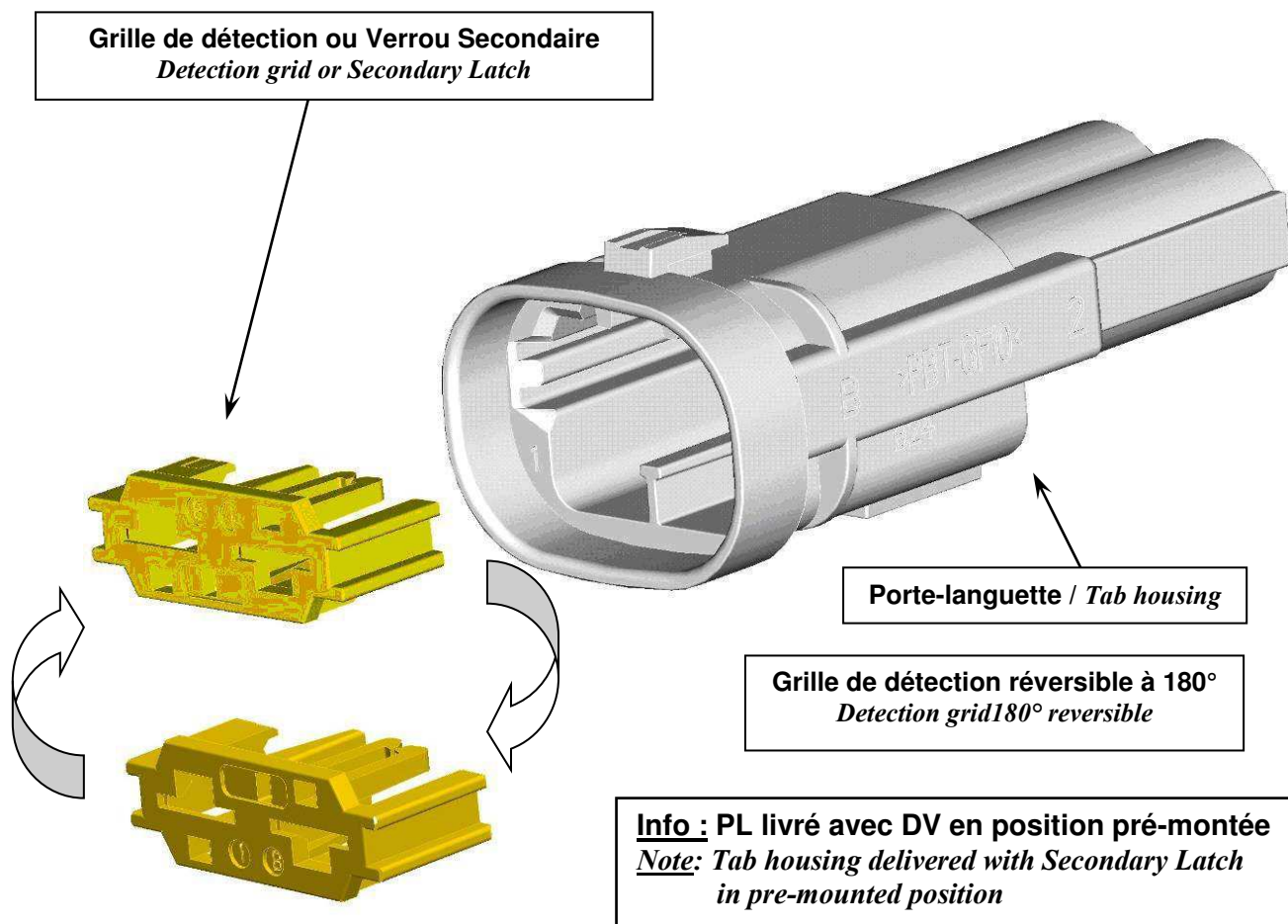

• NOMENCLATURE - REFERENCES DU PORTE-LANGUETTES

COMPONENT LIST - PART NUMBERS OF TAB HOUSING

DESIGNATION <i>Description</i>	REF. TE <i>TE PN</i>	COULEUR <i>Colour</i>	N° PLAN <i>Drawing Nr</i>
PORTE-LANGUETTE 2V 8NG1 ETANCHE ASSEMBLE <i>2-Way 8NG1 sealed tab housing assembly</i>	1544334-1	NOIR / <i>Black</i>	1544334
	1544334-2	BLEU / <i>Blue</i>	
	1544334-3	GRIS / <i>Grey</i>	

• INTERFACE

INTERFACE

DESIGNATION <i>Description</i>	REF. TE <i>TE PN</i>	COULEUR <i>Colour</i>	N° PLAN <i>Drawing Nr</i>
INTERFACE 2 VOIES 8 mm NG1 ETANCHE ET NON-ETANCHE <i>2-way sealed and no-sealed interface 8mm ng1</i>	1544681-1	NOIR / <i>Black</i>	1544681
	1544681-2	BLEU / <i>Blue</i>	
	1544681-3	GRIS / <i>Grey</i>	

• ELEMENTS LIES AU CABLAGE DU PL / WIRING INFORMATION FOR TAB HOUSING

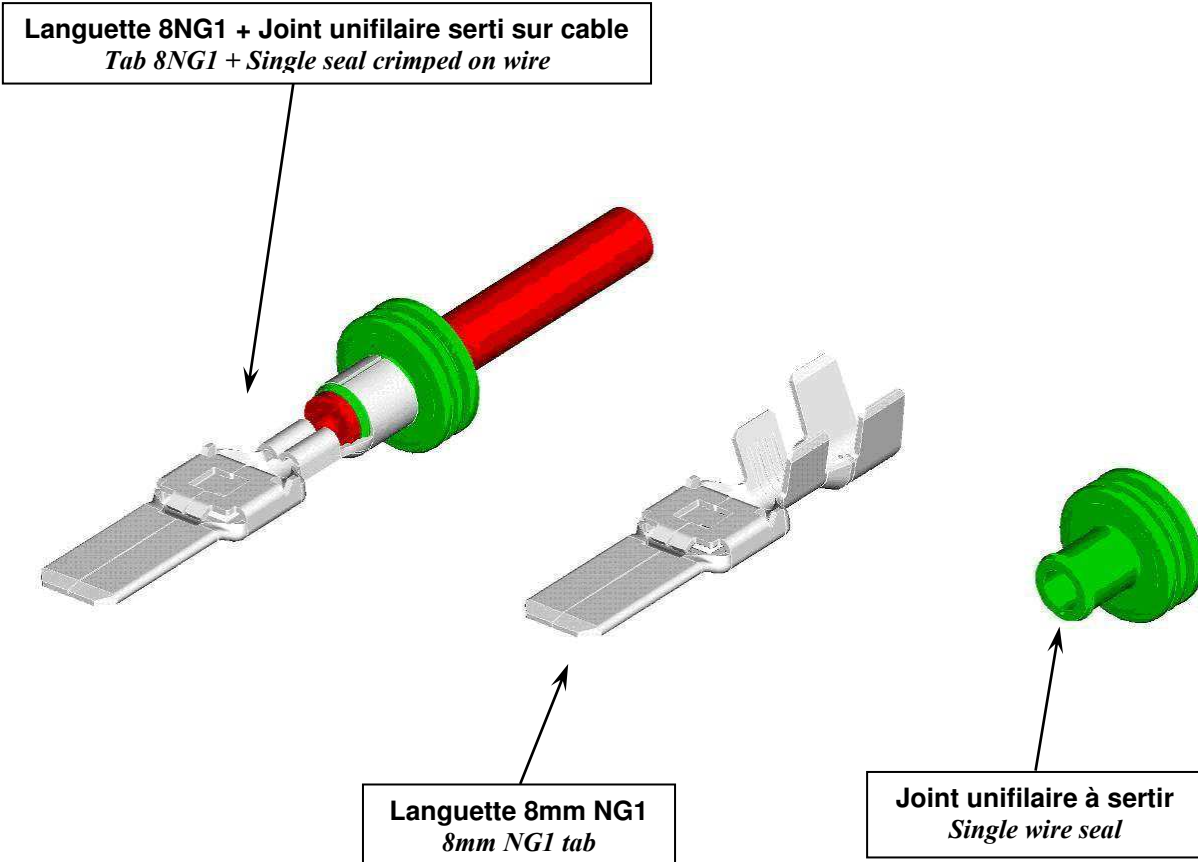

• NOMENCLATURE - REFERENCES / COMPONENT LIST – PART NUMBERS

DESIGNATION <i>Description</i>	REF. TE <i>TE PN</i>	SECTION DE FIL <i>Wire section</i>	COULEUR <i>Colour</i>	N° PLAN <i>Drawing Nr</i>
LANGUETTE / <i>Tab 8NG1</i>	1544332-1	3 à (to) 6 mm ²	-----	2398 C 001
LANGUETTE / <i>Tab 8NG1</i>	1544332-2	7 à (to) 10 mm ²	-----	2398 C 002
JOINT UNIFIL A SERTIR <i>Single wire seal</i>	1544316-1	3 à (to) 6 mm ²	VERT <i>Green</i>	1544316
JOINT UNIFIL A SERTIR <i>Single wire seal</i>	1544316-2	7 à (to) 10 mm ²	ORANGE <i>Orange</i>	
BOUCHON <i>Sealed plug</i>	1544316-3	-----	BLANC <i>White</i>	

• PRESENTATION DU CPA / CPA PRESENTATION

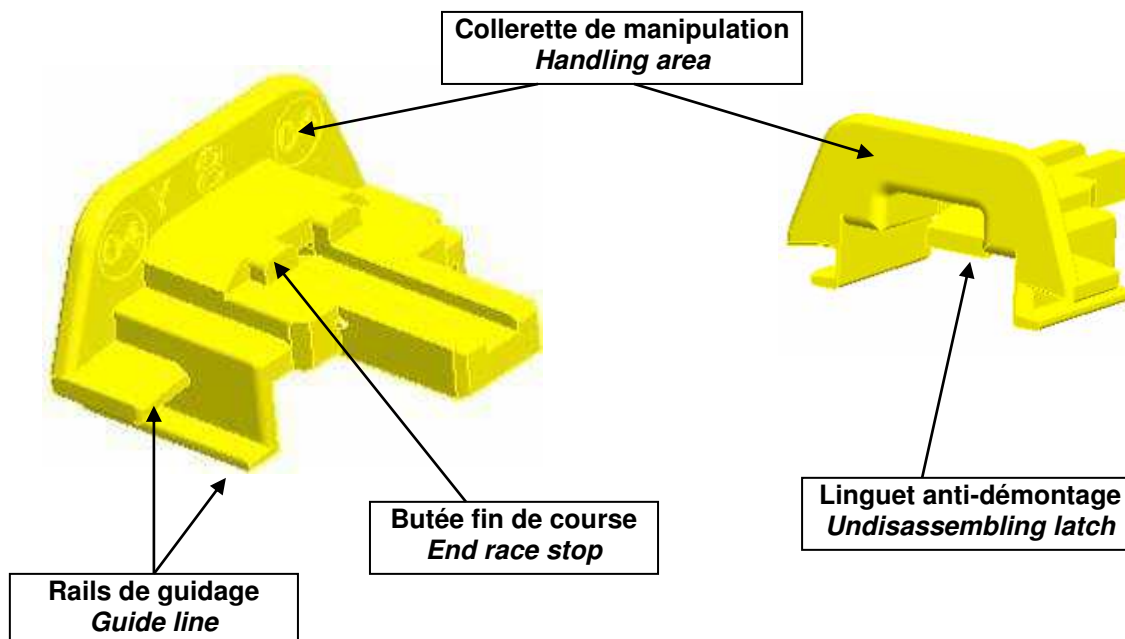

Définition du CPA (**C**onnecteur **P**osition **A**ssurance) : Dispositif de contrôle permettant de s'assurer qu'un connecteur est bien accouplé.

CPA definition (**C**onnecteur **P**osition **A**ssurance): Checking device who assure that the connector is Correctly coupling.

L'ensemble est livré avec CPA pré monté sur le porte-clip 8mm 2 voies NG1.
The connector is delivering with the CPA in pre installed position.

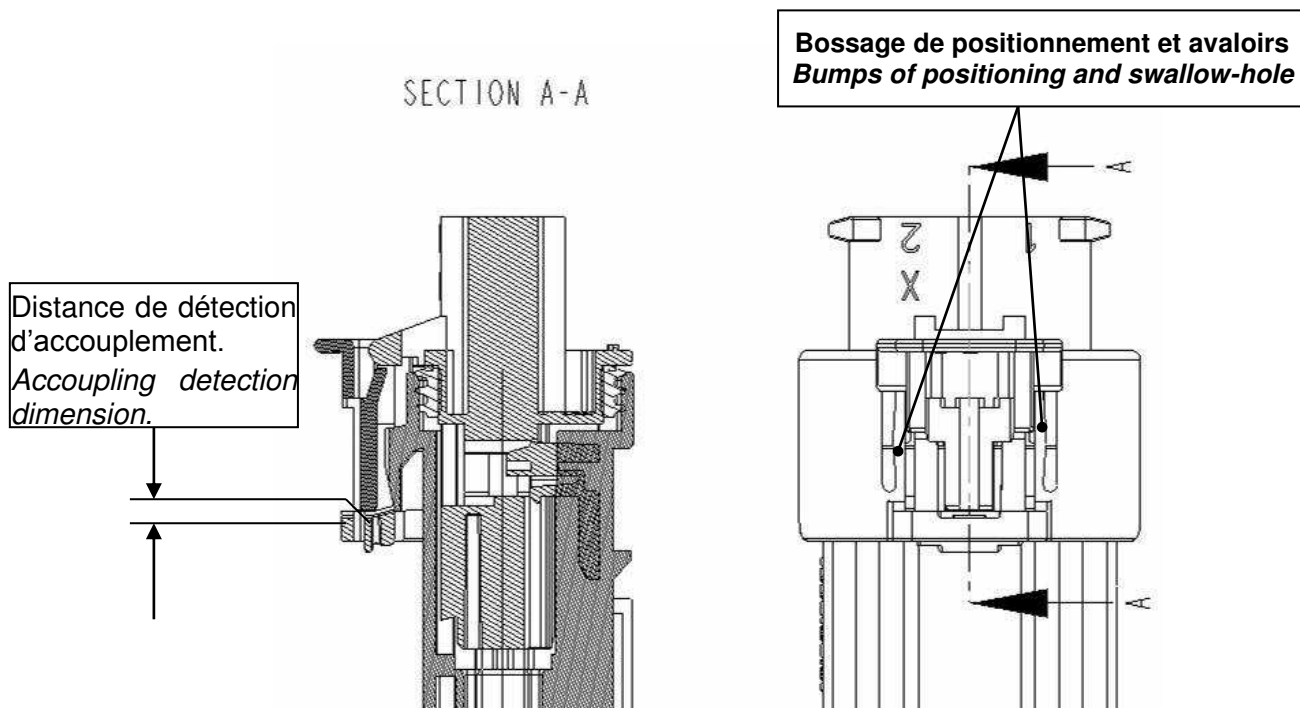

CABLEUR

HARNESS MAKER

- **CONDITIONNEMENT / PACKAGING**

Porte clips / *Housing* :

- Conditionnement en vrac dans un carton (Norme GALIA)
- *Loose pieces packaging in cardboard box (GALIA Standard)*
- Quantité : 750 pièces
- *Quantity: 750 parts*

PL 2v étanche / *2-way sealed tab housing*:

- Conditionnement en vrac dans un carton (Norme GALIA)
- *Loose pieces packaging in cardboard box (GALIA Standard)*
- Quantité : 800 pièces
- *Quantity: 800 parts*

- **STOCKAGE, MANIPULATION ET RECONDITIONNEMENT / STORAGE, HANDLING AND REPACKAGING**

⇒ Stocker dans des lieux bien aérés où la température et l'humidité relative restent dans les limites suivantes : 5° à 50°C ; 30% à 75 % HR.

To store in quite ventilated places where the temperature and the relative humidity remain within the following limits: 5° to 50°C ; 30% to 75 % RH.

⇒ Stocker sans contact avec le sol, sur palette ou plate-forme, sur surface sèche et propre jusqu'à ce que les emballages soient récupérés pour mise en production.

To store without contact with the floor, on pallet or platform, dry and clean surface until packing are recover for setting in production.

⇒ Stocker les emballages à l'abri des précipitations d'eau et de l'influence directs des UV.

To store packing safe from water precipitations and the UV influence.

⇒ Stocker les emballages à l'abri des sources de chaleur et des zones subissant des fortes variations de températures.

To store packing safe from heat source and high variations of temperatures zone.

⇒ Stocker à l'abri des variations rapides de températures ou d'hygrométrie pour éviter la condensation à l'intérieur des emballages.

To store safe from the fast variations of temperatures or hygrosopy to avoid condensation inside packing.

⇒ Stocker les emballages à l'abri de la poussière pour maintenir les composants propres.

To store packing safe from dust to maintain the components clean.

⇒ Conserver les emballages dans l'état de réception, sans défaire le ruban adhésif jusqu'à utilisation.

To keep packing in the state of reception, do not open before used.

⇒ Reconditionner les emballages après prélèvement partiel dans celui-ci.

To recondition packing after partial taking away.

⇒ Ne pas marcher et ne pas poser d'objet lourd, sur les emballages.

Do not walk and do not put a heavy object, on packing.

⇒ Les emballages reçus, doivent être traités sur la base du First-in, First-out (FIFO).

Received packing, must be treated on the basis of First-in, First-out (FIFO)

⇒ Lorsque les emballages sont stockés en racks, placer les cartons les plus lourds en dessous, les plus légers sur le dessus, afin de ne pas abîmer les pièces.

When packings are stored in racks, place the heaviest box under and the lightest on the top, in order to not spoil parts.

⇒ Une période (≈24 heures) d'équilibrage thermique est nécessaire avant câblage des connecteurs.

One period (≈24 hours) of thermal balancing is necessary before wiring the connectors.

• CABLAGE ET MISE EN ŒUVRE / CABLING & USER INFORMATION

1. Marquages Porte-clip / Receptacle housing marking

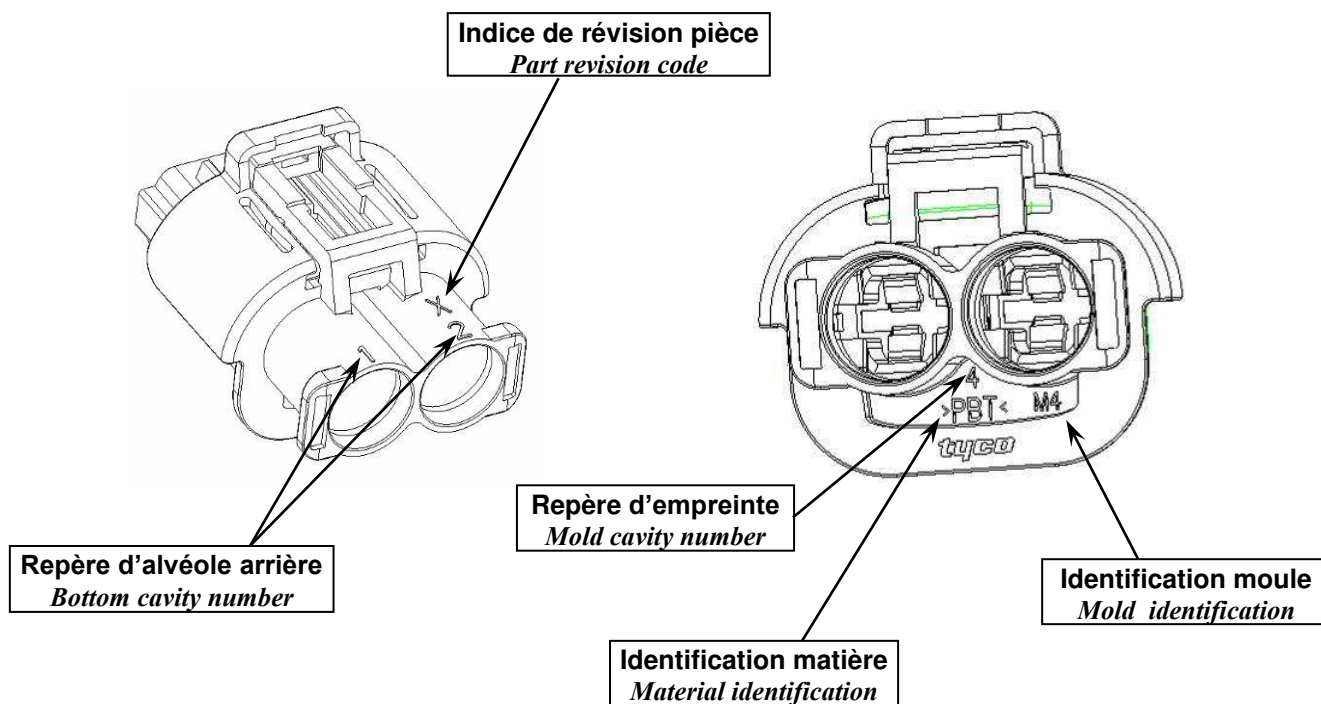
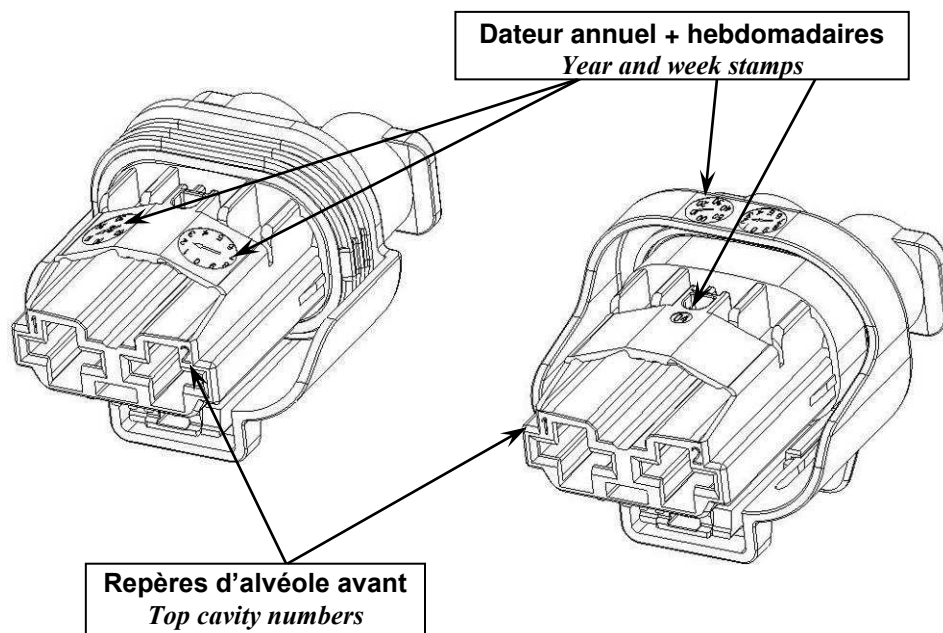

2. Marquages Porte-languette / Tab housing marking

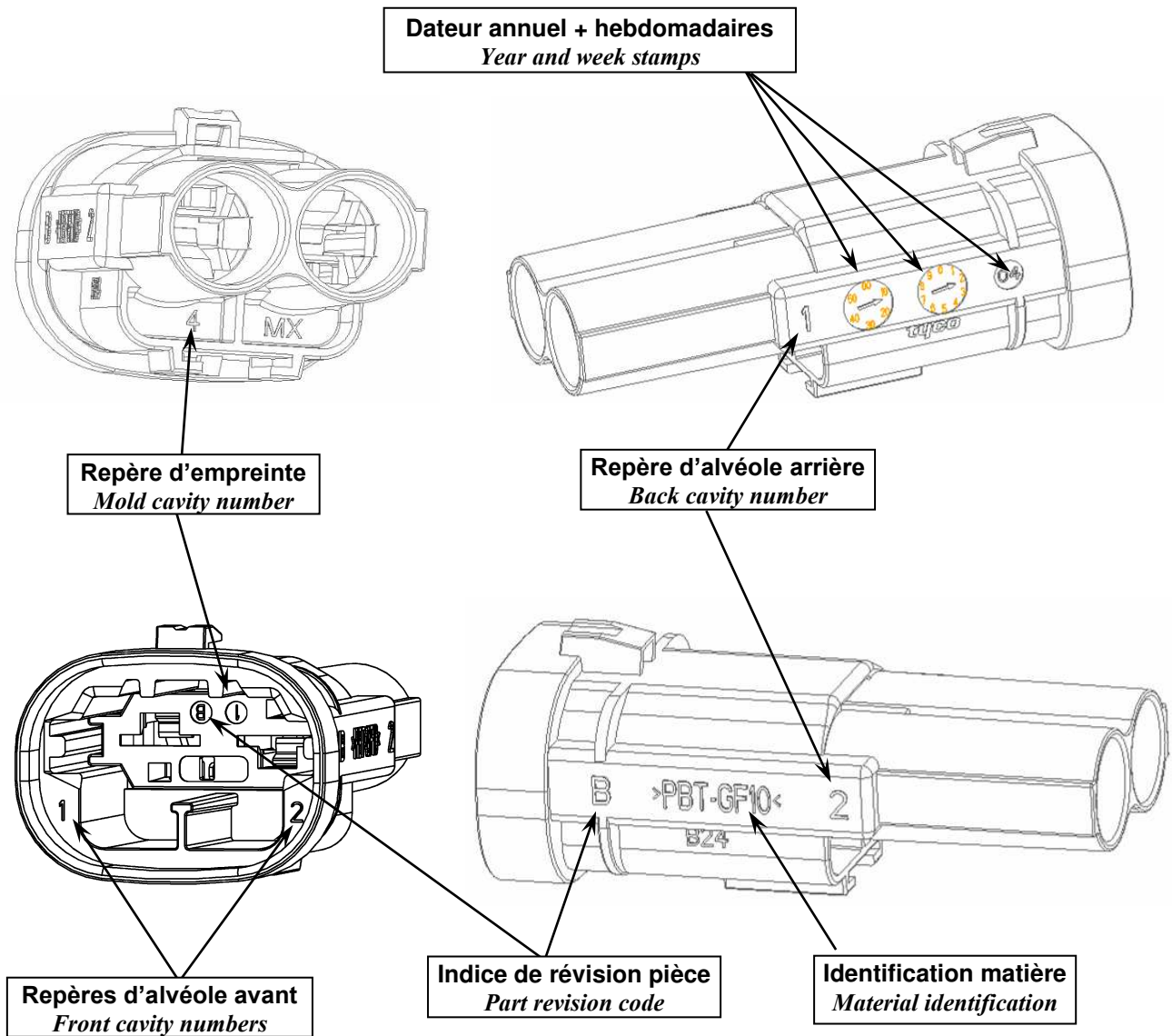

3. Marquages CPA / CPA marking

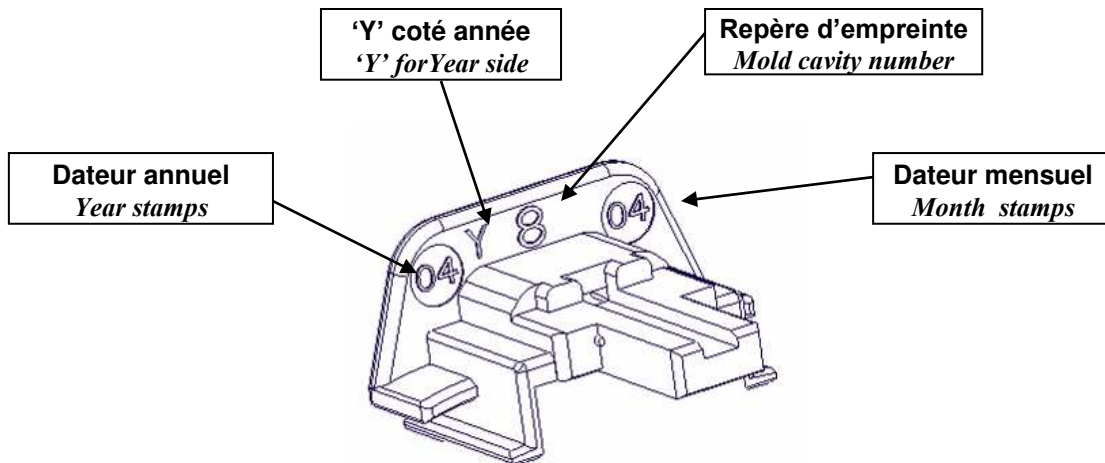

- **SERTISSAGE DES JOINTS / CRIMPING OF SINGLE WIRE SEALS**

Les joints et les super joints sont sertis sur les fils suivant les mêmes spécifications. Ces spécifications figurent sur les plans des clips utilisés (1544227 et 1544228)
Vérifier que le sertissage n'a pas altéré le joint avant mise en place dans le porte-clips.

*The single wire seals and the super single wire seals are crimped with the same specifications
These specifications are present on clip definition drawings used (1544227 and 1544228)
Check the integrity of the seal before use (no tear allowed).*

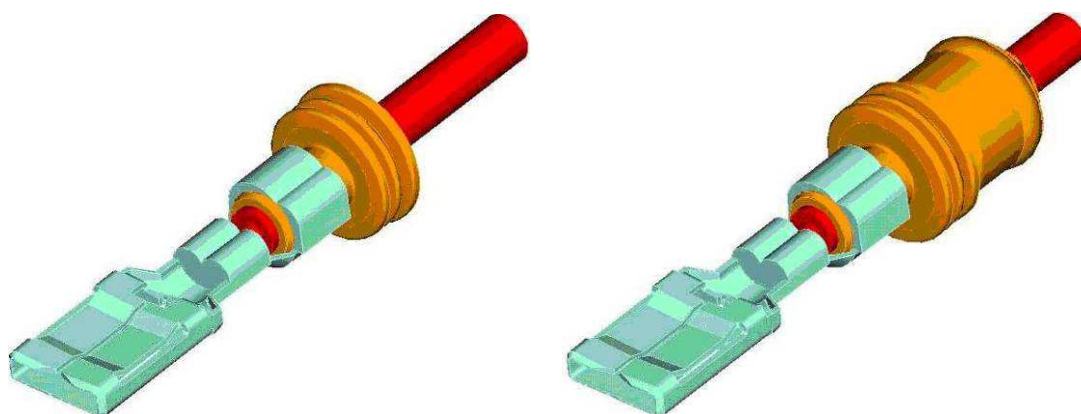

Les super-joints unifilaires sont destinés à être uniquement utilisés sur le **PC** 2 voies étanche.
*The super single wire seals are only used to be on 2-way NG1 sealed **receptacle housing**.*

- **CABLAGE DU PORTE-CLIP / CABLING OF RECEPTACLE HOUSING**

Le DV doit être ouvert lors du montage des clips.
The secondary latch must be open in receptacle assembly

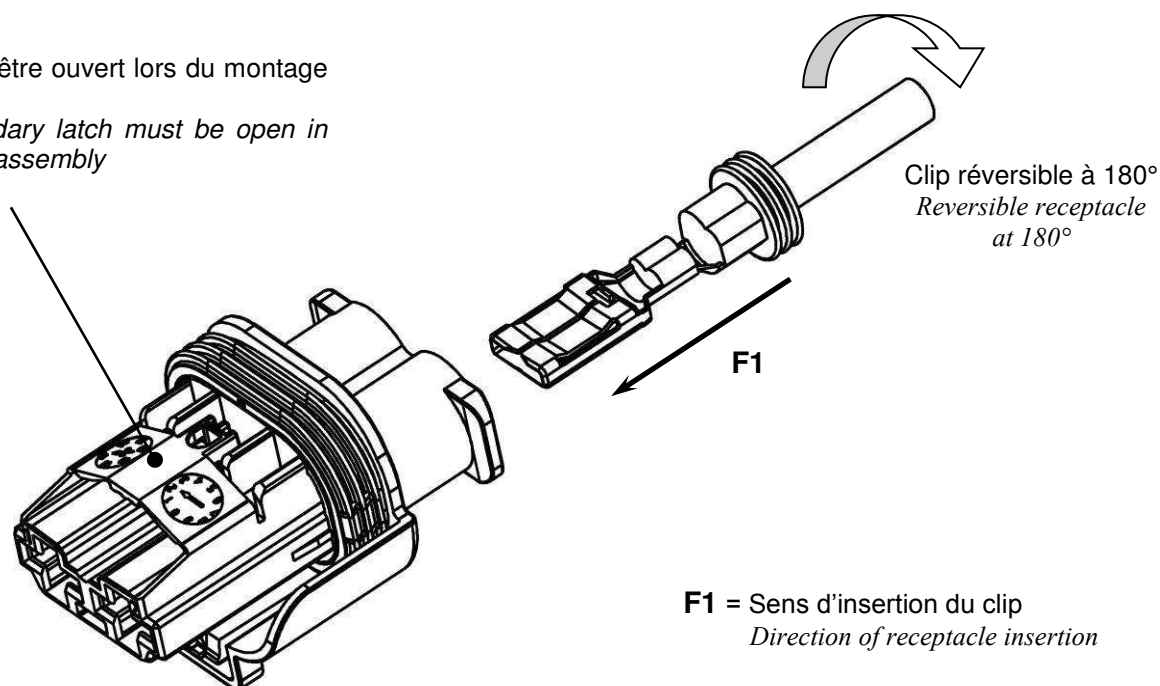

- **CONTROLE PRESENCE CLIP / CHECK RECEPTACLE PRESENCE**

Test électrique sur porte-clip suivant Préconisation de contrôle : 411-15701 annexe 4
Electrical test of receptacle housing in accordance with control specification: 411-15701 appendix 4

- **FERMETURE VERROU SECONDAIRE / CLOSING SECONDARY LATCH**

Une fois les clips sertis insérés, appliquer une pression sur le double verrouillage dans la zone comme indiqué sur les schémas suivants :

Once the crimped receptacles inserted inside the housing, push on the secondary lock according to the area in the following pictures:

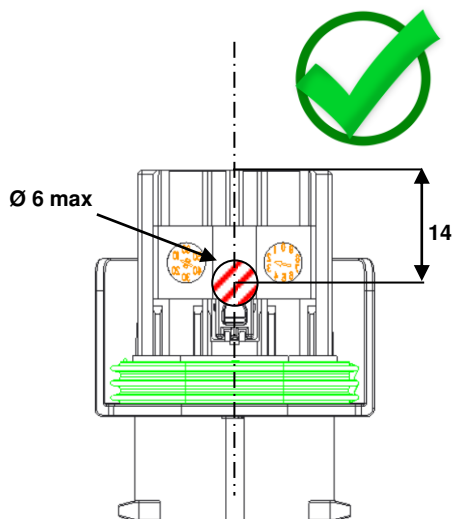

$20N < F2 < 50N$

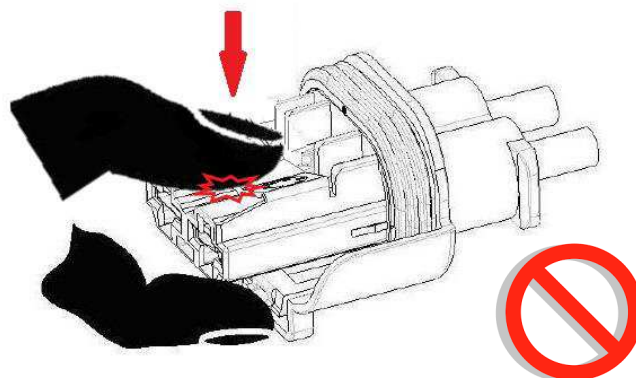
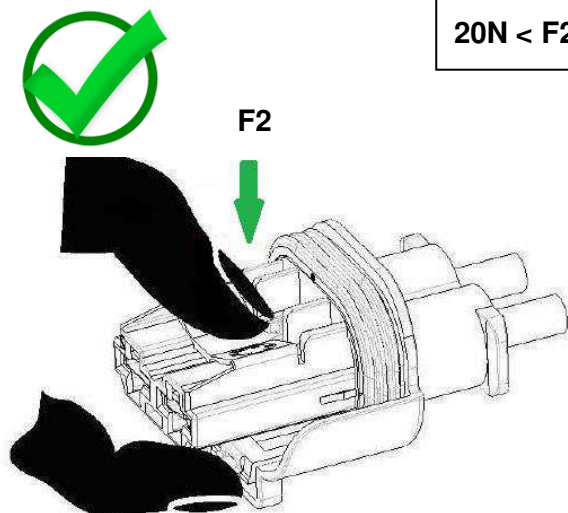

NOTA : il n'est pas recommandé de porter des gants lors de la fermeture du verrou secondaire.

NOTE: it is recommended not to wear gloves when closing the secondary lock.

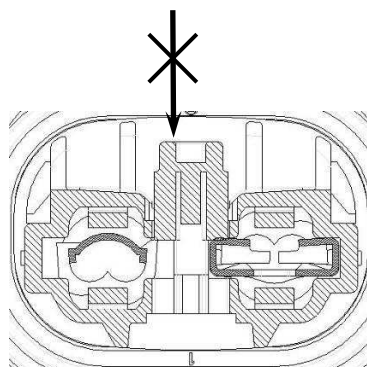

Si le clip n'est pas correctement inséré, il est impossible de fermer le DV.
If the receptacle is not correctly inserted, it's impossible to close the secondary latch.

- **CRITÈRES D'ACCEPTATION / ACCEPTANCE CRITERIA**

Spécifications de qualité pour boîtier 8 mm NG1 avec charnière : 411-15747

Quality specification for NG1 8mm receptacle housing with hinge: 411-15747

- **CABLAGE PORTE-LANGUETTES / CABLING OF TAB HOUSING**

F2 = Sens d'insertion de la languette
Direction of tab insertion

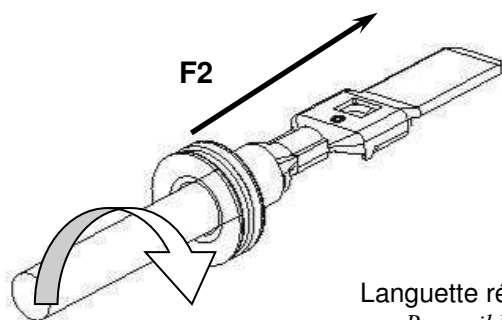

Languette réversible à 180°
Reversible tab at 180°

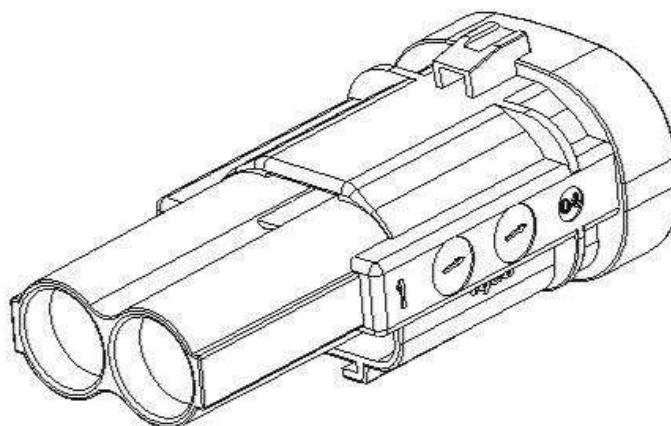

- **CONTROLE PRESENCE LANGUETTES / CHECK TABS PRESENCE**

Test électrique sur porte-languettes suivant Préconisation de contrôle : 411-15702 annexe 5
Electrical test of tab housing in accordance with control specification: 411-15702 appendix 5

- **FERMETURE VERROU SECONDAIRE / CLOSING SECONDARY LATCH**

Après insertion des languettes, appliquer une pression sur le DV suivant F3 à l'aide d'un tournevis Ø3.
After tabs insertion, apply a pressure on the secondary lock according to F3 with a screwdriver Ø3.

$20N < F3 < 50N$

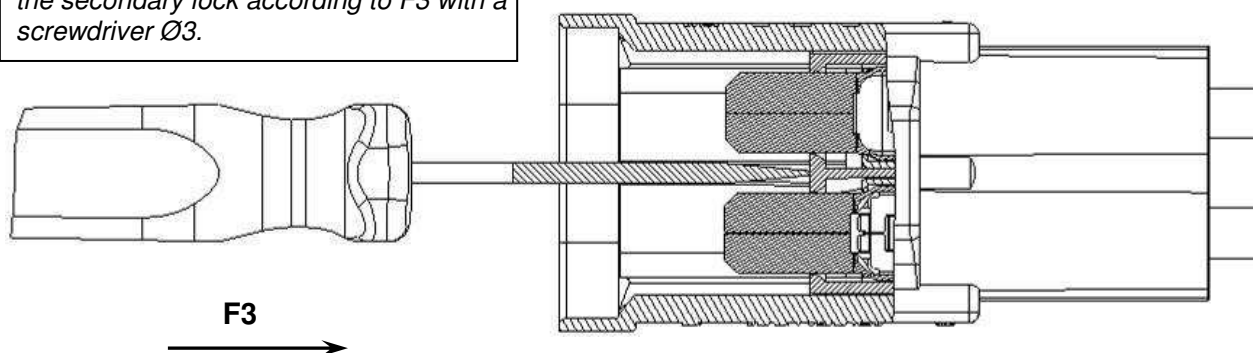

Si une languette n'est pas correctement insérée, il est impossible de fermer le DV.
If a tab is not correctly inserted, it's impossible to close the secondary latch.

• **INSERTION BOUCHON D'ÉTANCHÉITÉ / PLUG INSERTION**

Dans le cas d'une application en 1 seule voie, obturer l'alvéole non utilisée (PC et/ou PL) à l'aide d'un bouchon d'étanchéité .

Insérer le bouchon manuellement, puis l'enfoncer à l'intérieur de l'alvéole suivant F avec l'aide d'un outil, jusqu'à venir en **butée sur l'arrière du PC**.

In case of only 1-way application, close the unused cavity (Rec. housing and/or tab housing) with a seal plug.

*Insert the plug manually, and then push it on the cavity according F with a tool, until it comes to **stop on back of receptacle housing**.*

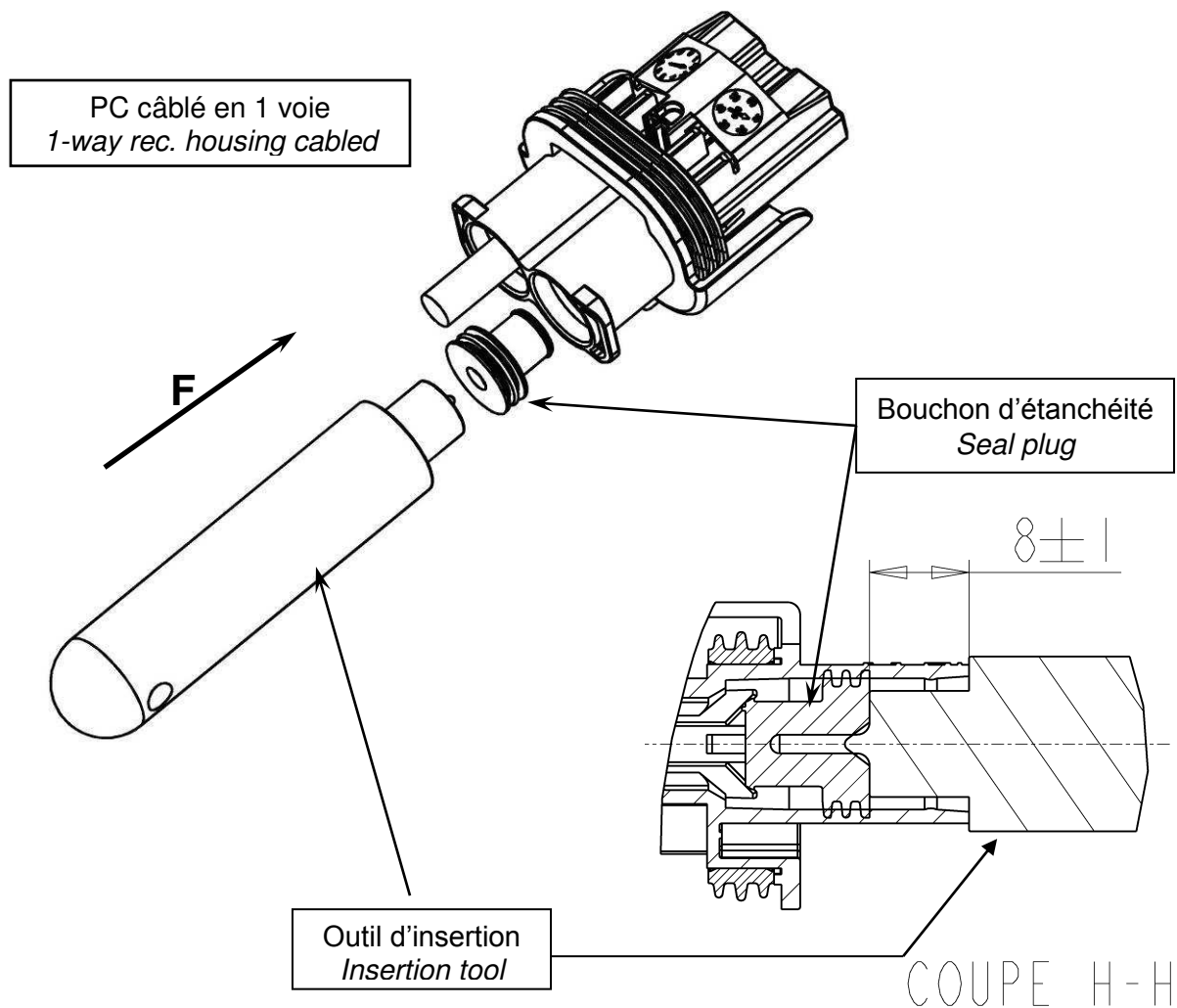

Nota : Plan de l'outil d'insertion du bouchon, voir annexe 3

Note: Drawing of plug insertion tool, see appendix 3

Dans le cas du super joint, il suffit de l'insérer et de l'enfoncer à l'intérieur de l'alvéole manuellement.

In case of super seal, insert it and push it into cavity manually.



- **RECONDITIONNEMENT ET ENVIRONNEMENT / REPACKING AND ENVIRONMENT**

- Cas du porte-clips -

Dans le cas d'un re-conditionnement sur poste de câblage, n'utiliser que des bacs en matière plastique propre (Bacs métalliques ou grillagés interdits).

Ce re-conditionnement devra s'effectuer en lot où le nombre de connecteur sera inférieur ou égal à celui mentionné sur les cartons de livraison.

Éviter tout contact du porte-clips avec lubrifiants, solvants ou autres produits susceptibles de dégrader le joint interfacial.

Éviter également toute possibilité de fermeture du DV ainsi que la fermeture du CPA dans le cas du porte-clips 2^{ème} version (PC 2 voies CPA)

- *Receptacle housing case* -

In the event of repacking at the wiring station, use only clean plastic bins (metal or wire-mesh bins prohibited).

This repackaging must be carried out by batch where the number of connectors is less than or equal to that mentioned on the delivery boxes.

Avoid contact of the housing with lubricants, solvents or other products which might deteriorate the interfacial joint.

Also avoid all possibility to close the secondary latch and CPA closing in second version of receptacle housing case (2-way CPA rec. housing)

- Cas des joints unifilaires -

En cas de re-conditionnement, les joints unifilaires (sertis ou non) ne devront jamais entrer en contact avec des lubrifiants, solvants ou tout autre produits susceptibles de les dégrader.

Éviter de laisser les joints unifilaires au contact de l'air. Le type de conditionnement devra être fermé hermétiquement.

Éviter tout dépôt de poussière, débris ou résidus quelconque sur les joints.

- *Single wire seals case* -

In the event of repacking, the single seals (wired or not) must never come into contact with lubricants, solvents or other products, which might deteriorate them

Avoid exposure of the single seals to air. The packaging must be closed hermetically.

Avoid all deposits of dust, debris or residue on the seals.

TOUS JOINTS ET BOUCHONS TOMBES A TERRE DEVRONT ETRE REBUTES

ALL SEALS AND PLUGS FELL DOWN MUST BE SCRAPPED

EN LIGNE
END USER

- ASSEMBLAGE PORTE-CLIPS DANS PORTE-LANGUETTES**
ASSEMBLING RECEPTACLE HOUSING IN TAB HOUSING

Avant accouplement, s'assurer que les verrous secondaires sont bien fermés.
Si le verrou secondaire du PC (ou du PL) est resté en position pré-montée, il y a impossibilité d'accouplement entre ces deux produits.

*Before assembling, make sure that the secondary latches are properly closed.
If the secondary latch of the clip housing (or tab housing) remains in pre-mounted position, it is impossible to assemble the two parts.*

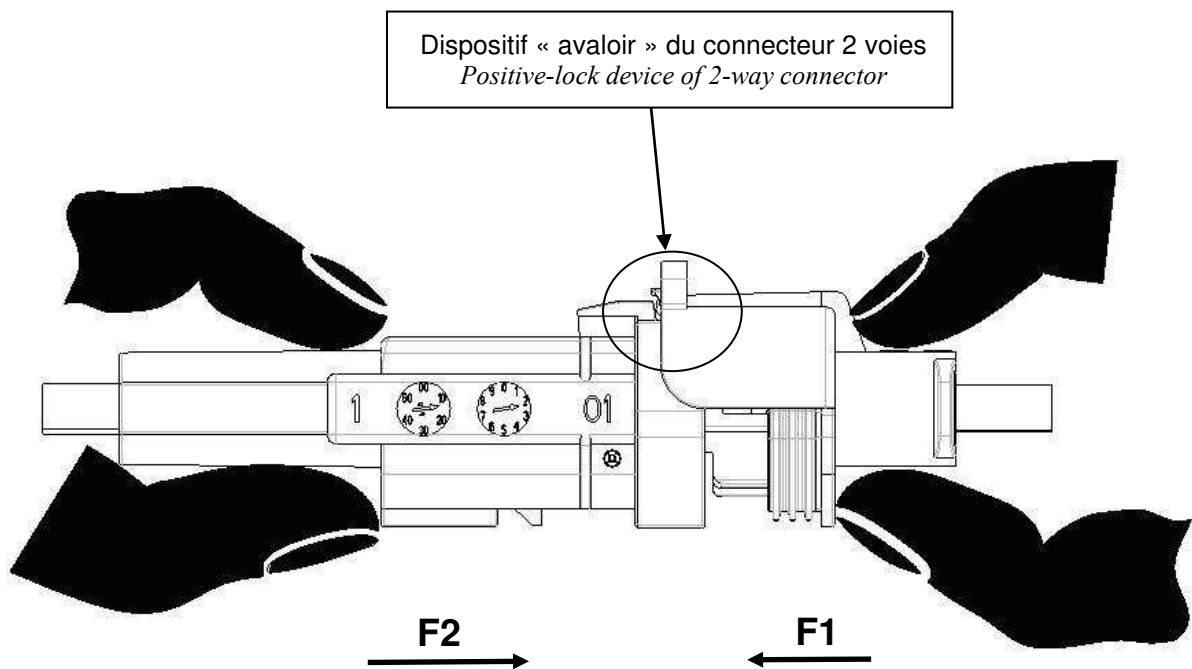

Appliquer simultanément un effort suivant F1 sur le porte-clips et F2 sur le porte-languettes, afin de franchir le dispositif de verrouillage et ainsi permettre, par un effet « avalant », l'accouplement des 2 boîtiers.

Apply simultaneously a force according to F1 on the clip housing and to F2 on the tab housing, in order to cross the locking device and thus to allow, by a "swallowing" effect, the assembling of the two housings.

• **VERROUILLAGE DU CPA / CPA LOCKING**

Une fois le PC et le PL assemblé, appliquer une poussée sur la face avant du CPA, suivant le sens de la flèche F1.

To test if the clip and tab housing are completely lock, push the CPA according to F1.

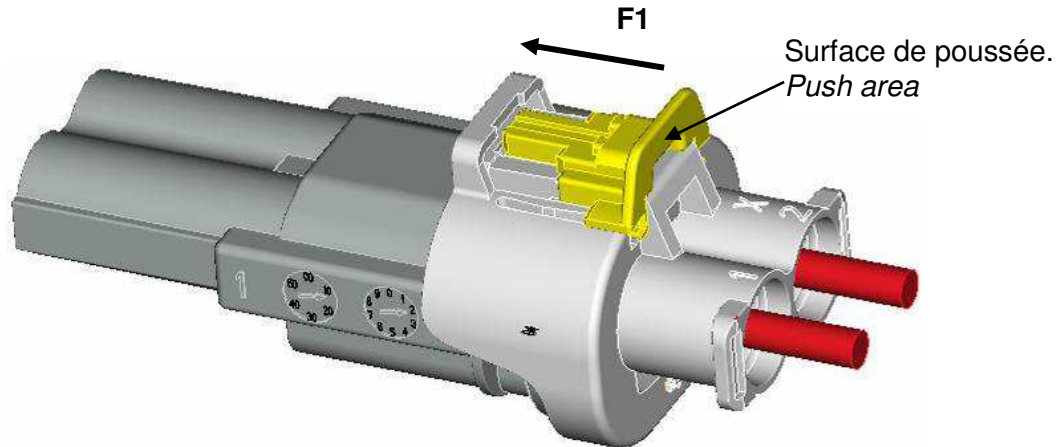

Le PC est correctement accouplé
The housing is correctly coupling

Passage libre pour le CPA.
The way is open for the CPA

Le linguet est correctement fermé.
The latch is correctly locked.

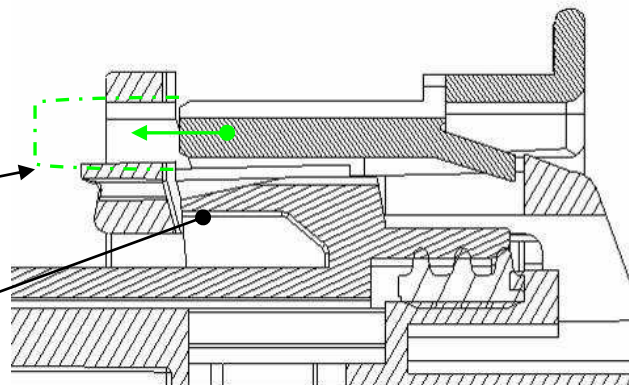

Le PC n'est pas correctement accouplé
The housing is not correctly coupling

Le CPA ne peut plus passer.
The CPA can't go ahead

Le linguet n'est pas correctement fermé.
The latch is not correctly locked.

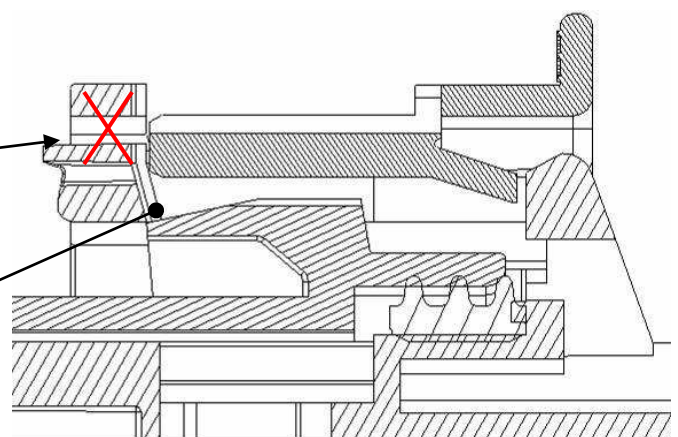

Le CPA doit venir en butée de fin de course pour assurer l'accouplement entre le PC et sa contre-partie.

The CPA must be stopped in end of way.

En cas de détérioration du CPA lors de l'assemblage, il faut changer l'ensemble porte-clip + CPA

If the CPA is damaged, the connector (clip housing + CPA) must be changed.

- **RAYON DE COURBURE / RADIUS OF CURVATUR**

Préconisation d'un rayon minimum de courbure du fil à l'arrière du porte-clips (ou porte-languettes) tout en gardant une partie rectiligne de celui-ci (de 5mm mini).

We recommend keeping the wire curvature to a minimum at the back of the clip housing (or the tab housing). Furthermore, the first part of the wire (at least 5mm from the outlet) must remain straight.

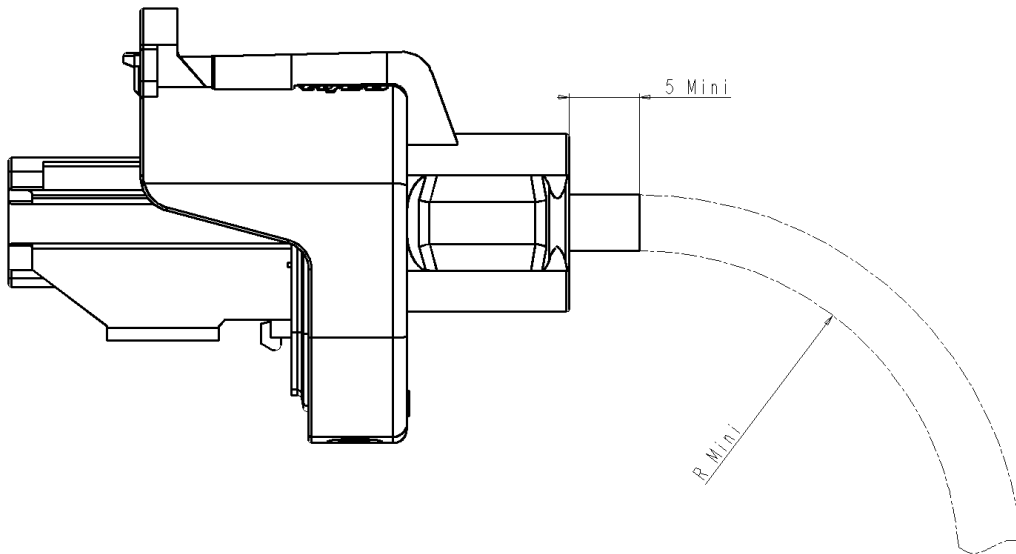

Section du fil / Wire section	Rayon mini / Min. radius
3 ² à 6 ²	5mm
7 ²	10mm
10 ²	15mm

REPARATION / S.A.V

REPAIRS

• **DESACCOUPLMENT / DISASSEMBLING**

Le désaccouplement des deux boîtiers peut s'effectuer manuellement ou avec l'aide d'un petit tournevis. Dans les deux cas, tirer sur le PC (F2) et sur le PL (F3) après avoir soulevé le dispositif de verrouillage (F1).

The two housings can be disassembled either manually or using a small screwdriver. In both cases, pull on the clip housing (F2) and the tab housing (F3) after lifting the locking device (F1).

Premier cas : Manuellement. Lever le dispositif de verrouillage suivant croquis ci-dessous.

First case: Manually. Lift the locking device according to sketch below

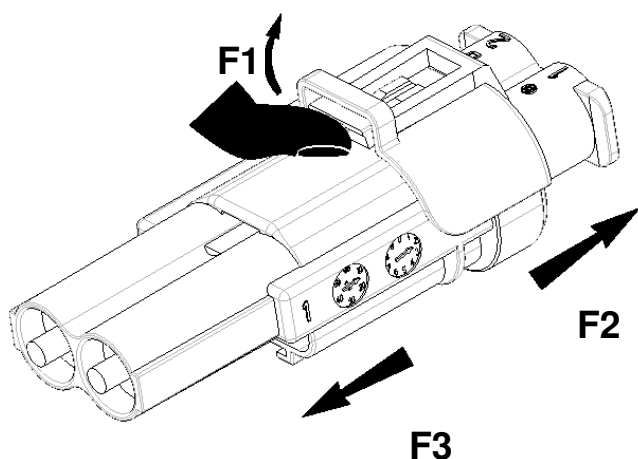

Procéder de cette façon avec CPA assemblé.
To proceed in this way with mounted CPA.

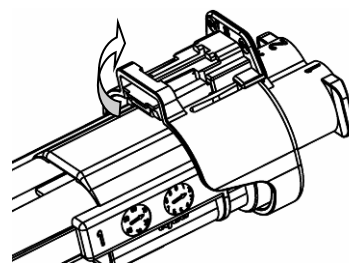

Deuxième cas : Avec l'aide d'un tournevis. Relever le dispositif de verrouillage en positionnant le tournevis dans la rainure prévue à cet effet, sur le levier.

Second case: Using a screwdriver. Lift the locking device by positioning the screwdriver in the slot provided for this purpose, on the lever.

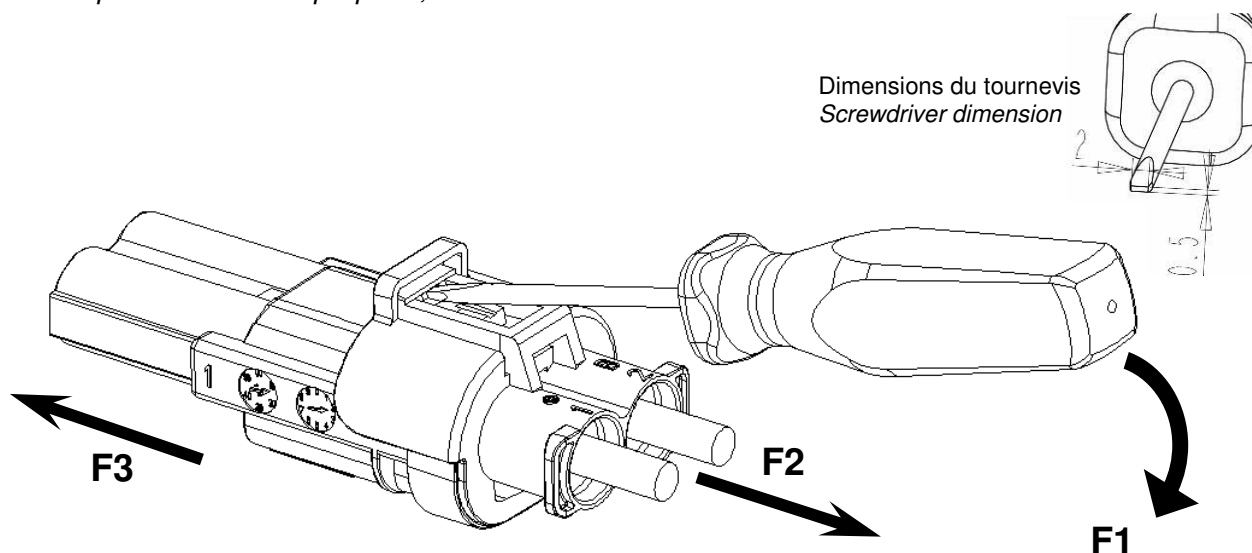

Si le porte-clips est équipé du CPA, le remettre en position pré-montée avant de pouvoir désaccoupler les deux boîtiers.

If the receptacle housing equipped with CPA, remade it on pre-mounted position before to disassemble the two housings

- **DEVERROUILLAGE CPA / CPA UNLOCKING**

Tirer dans le sens de la flèche F1, sur la face opposée à celle du verrouillage.

Pull according the F1 way to unlocking the CPA

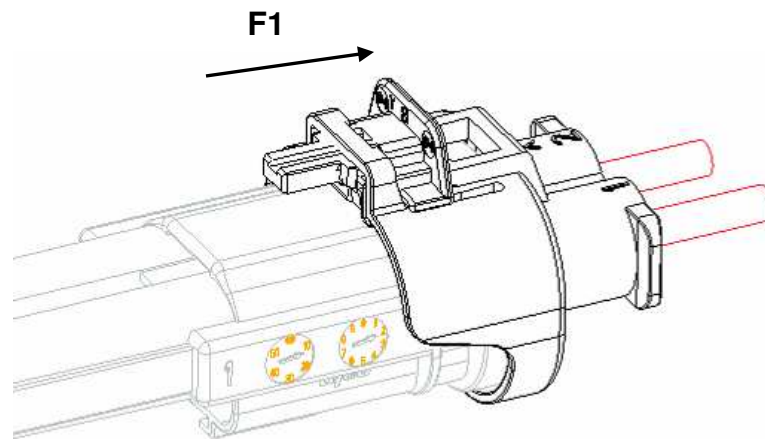

Le CPA doit dépasser la butée de pré-montage et le linguet stop la course du CPA.
Le CPA ne doit pas être démonté du PC.

The CPA latch stop the unlocking movement. The CPA doesn't be disassembling of the housing.

- **DEVERROUILLAGE DU VS PC / UNLOCK THE CLIP HOUSING SECONDARY LATCH**

Pour le déverrouillage du verrou secondaire, insérer un tournevis plat (embout maxi : 3.5mmx1.5mm) sous celui-ci.

To unlock the secondary latch, insert a flat screwdriver (section maxi 3.5mmx1.5mm) under it.

Sens d'insertion du tournevis sous le VS
Direction of screwdriver insertion under the secondary latch

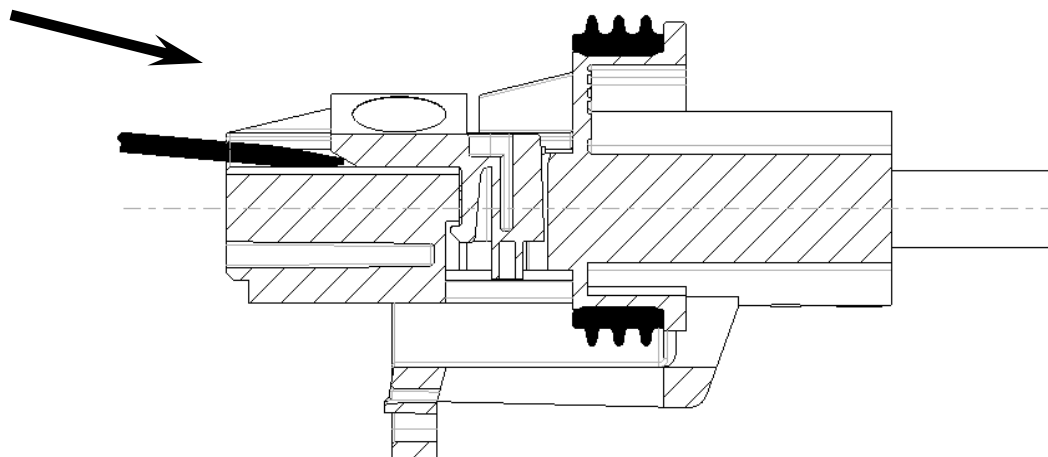

Puis effectuer un mouvement de basculement, suivant F, afin de remettre le V.S. en position pré-montée.

Then lever the S.L. up according to F, in order to put it back into pre-mounted position

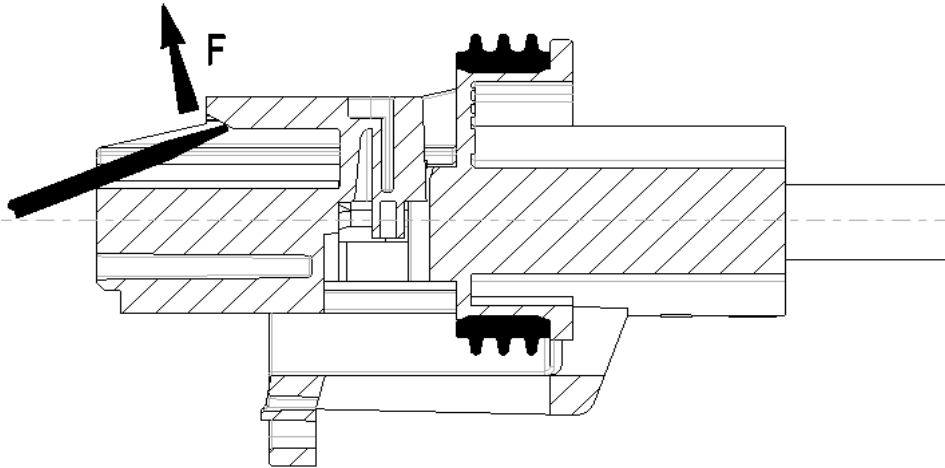

• **DEMONTAGE DES CLIPS / CLIP REMOVAL**

Pour démonter les clips, s'assurer que le verrou secondaire est bien en position pré-montée.

To remove the clips, make sure that the secondary latch is properly in pre-mounted position.

Mode opératoire / Process

- Introduire l'outil (PN 5-1579008-9) dans l'alvéole par l'avant du porte-clips, suivant F, jusqu'à ce qu'il vienne en butée sur les deux verrous primaires (V.P).

- Introduce the tool (PN 5-1579008-9) into the cavity by the front of the clip housing, according to F, until it comes to a stop on the primary latches (P.L).

F = sens d'insertion de l'outil de démontage dans l'alvéole
Direction of tool insertion into the cavity

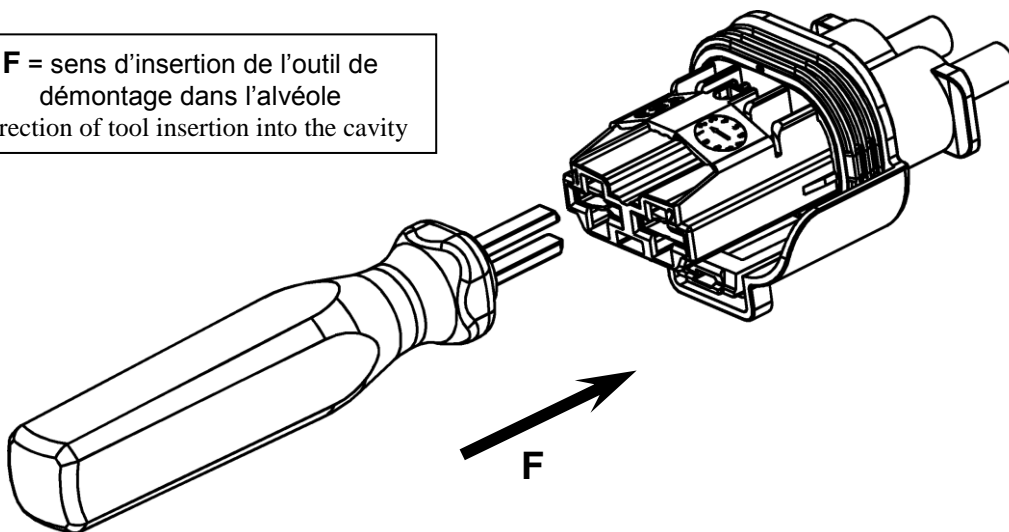

- Appliquer un effort suivant F1 afin de dégager les V.P des fenêtres de verrouillage du clip.
- Apply a force according to F1 in order to release the Prim. Latch from the clip locking windows

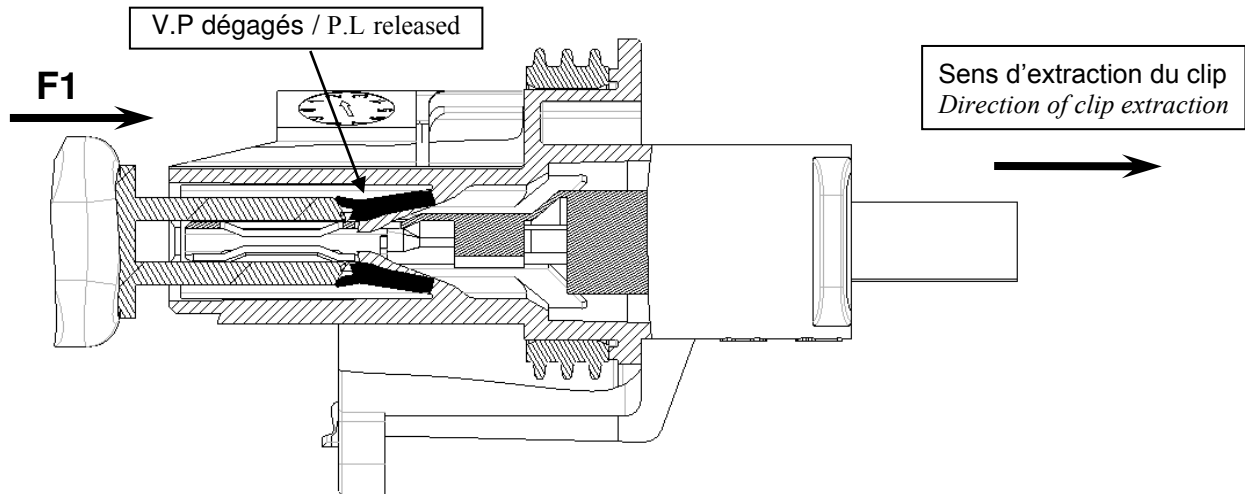

- Tout en maintenant l'outil et les V.P soulevés, tirer sur le câble pour extraire le clip.
- While maintaining the tool and the P.L raised, pull on the cable to remove the clip.

Nota : Plan de l'outil de démontage des clips, voir annexe 1

Note: Drawing of Receptacle removal tool, see appendix 1

• DEVERROUILLAGE DU VS PL / UNLOCK THE TAB HOUSING SECONDARY LOCK

Pour le déverrouillage du verrou secondaire, utiliser l'outil de démontage des languettes 8NG1 (PN 2-1579018-4, voir Annexe 2).

To unlock the secondary latch, use the 8NG1 tabs-removal tool (PN 2-1579018-4, see Appendix 2).

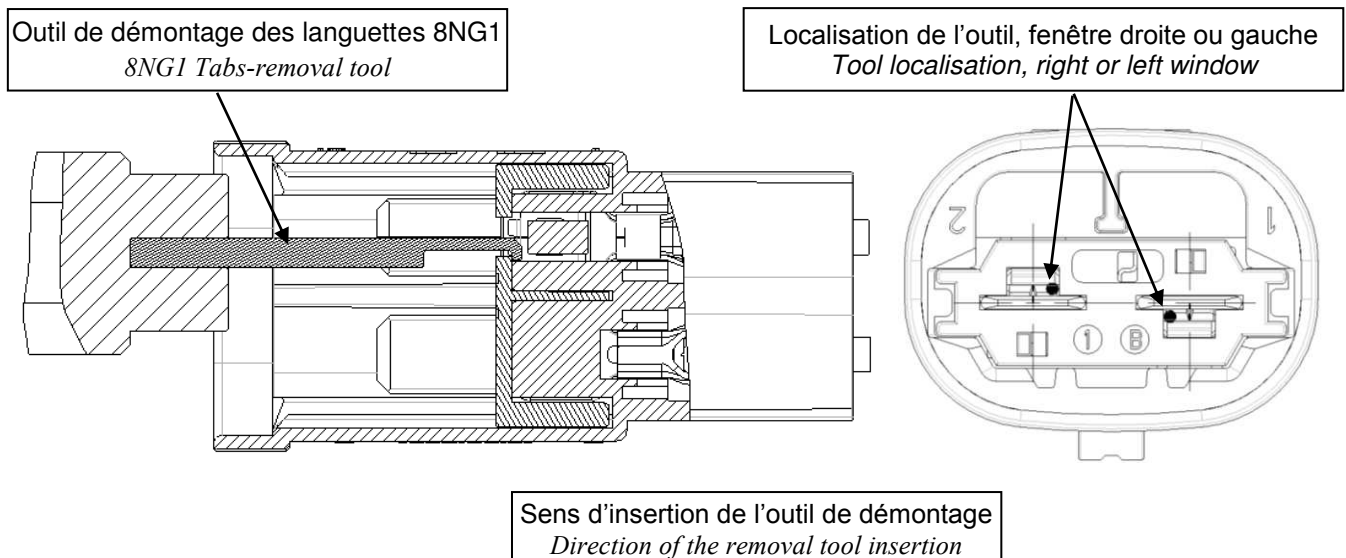

Insérer l'outil dans la petite fenêtre du VS, sous la languette (voir croquis ci-dessous).

Après avoir harponné le VS, effectuer un mouvement de traction suivant F1, afin de remettre celui-ci en position pré-montée.

Insert the tool in the small window of the secondary latch, under the tab (see sketch below).

Once the S.L. has been caught on the hook, pull it in F1 direction in order to put it back into pre-mounted position.

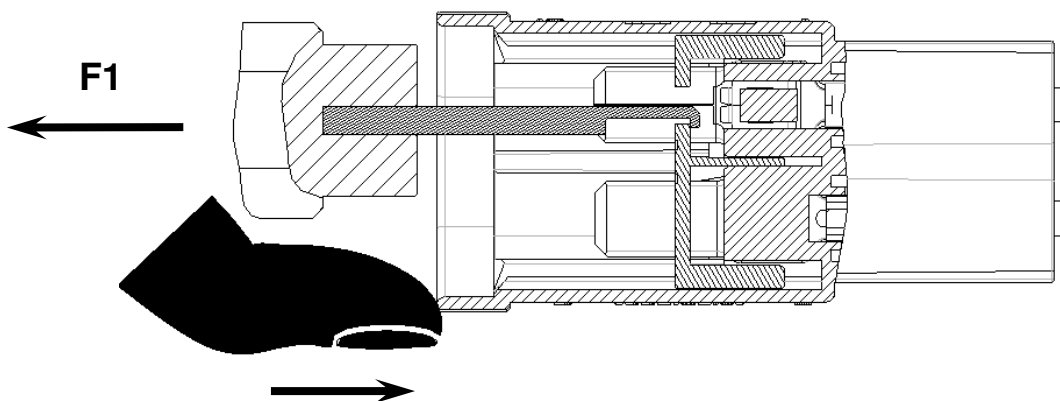

ATTENTION : Pour ne pas arracher le VS, servez-vous de votre pouce comme une butée de fin de course sur le PL, pour limiter la force de traction. F1 = 30N maxi

WARNING: To avoid tearing the S.L. out, limit the force applied by resting the thumb on the tab housing. F1 = 30N maxi

• DEMONTAGE DES LANGUETTES / TABS REMOVAL

Pour démonter les languettes, s'assurer que le verrou secondaire est bien en position pré-montée et utiliser l'outil de démontage précédent (PN 2-1579018-4).

To remove the tabs, make sure that the secondary latch is properly in pre-mounted position, and use the preceding removal tool (PN 2-1579018-4).

Mode opératoire / Process :

- Introduire l'outil (PN 2-1579018-4) dans l'alvéole par l'avant du porte-languettes, suivant F. Puis l'insérer horizontalement entre la cage de la languette et le verrou primaire du PL, comme représenté sur le croquis ci-dessous.

- Introduce the tool (PN 2-1579018-4) into the cavity through the front of the tab housing, according to F.

Then insert it horizontally between the head of tab and the tab housing primary latch, as indicated on sketch below.

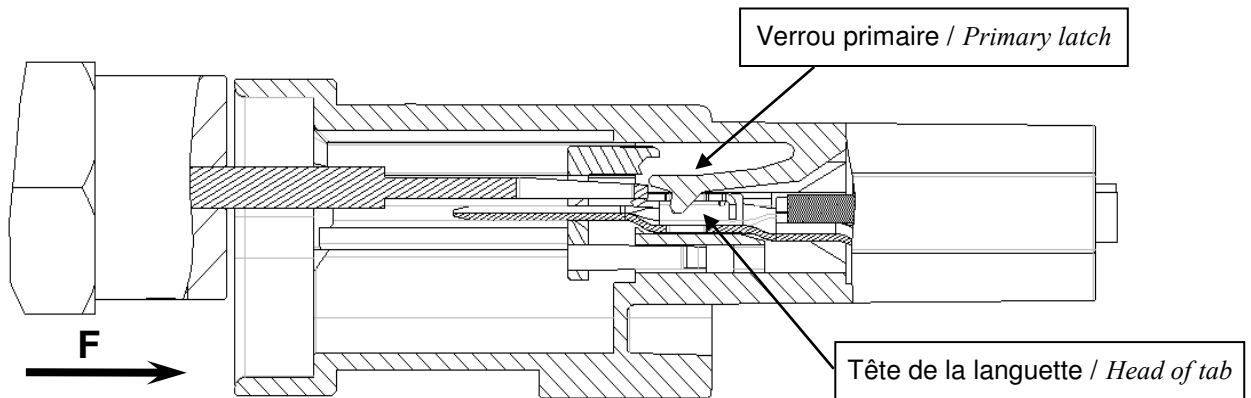

- Ensuite le faire pivoter d'un quart de tour, suivant F1, afin de dégager le V.P de la fenêtre de verrouillage de la languette.

- Then turn it 90°, according to F1, in order to release the P.L of the locking windows of the tab.

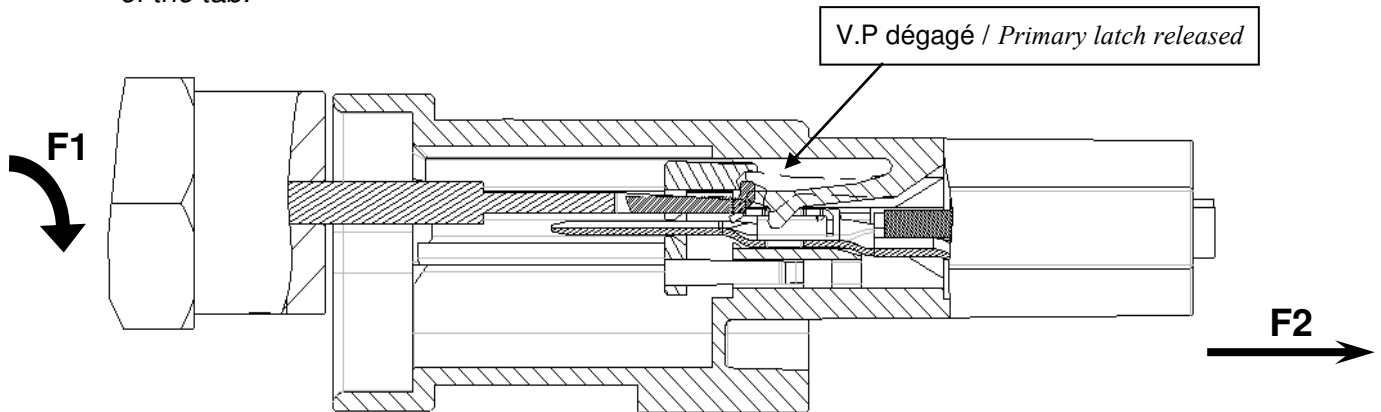

- Tout en maintenant l'outil et le V.P soulevé, tirer sur le câble (F2) pour extraire la languette.

- While maintaining the tool and the P.L raised, pull on the cable (F2) to remove the tab.

Nota : Plan de l'outil de démontage des languettes, voir annexe 2

Note: Drawing of Tab removal tool, see appendix 2

ATTENTION : Toutes pièces cassées ou endommagées doivent être changées
WARNING: All broken or damaged parts must be replaced

ANNEXES

APPENDICES

ANNEXE 2 / APPENDIX 2

**21- OUTIL DE DEMONTAGE DE LA LANGUETTE 8MM NG1 /
8MM NG1 TAB-REMOVAL TOOL**

ITEM NUMBER
Art.-Nr. H=3mm

104.3

4.0

PROJECT NO.: 2-1579018-3		FINISH		DIN 12.06.2008		MATERIAL		S. Samstag		SPECIFIC WEIGHT IN G		0.017	
FAHRZEUGS ABMASS		DIMENSIONS:		DATE		DRAWING NO.		NAME		HEAT TREAT		REV.	
C-2-1579018-4		FORM AND DIMENSIONS		12.06.2008		EXTRACTION TOOL FOR WAY 8NG1 HOUSING		Tyco Electronics		HEAT TREAT		1	
DWG NO.		FORM AND DIMENSIONS		12.06.2008		EXTRACTION TOOL FOR WAY 8NG1 HOUSING		Tyco Electronics		HEAT TREAT		1	
DWG NO.		FORM AND DIMENSIONS		12.06.2008		EXTRACTION TOOL FOR WAY 8NG1 HOUSING		Tyco Electronics		HEAT TREAT		1	

APPLICATION RANGE / Anwendungsbereich:

HOUSING 2WAY 8NG1: 1544980-X

NO.	DATE	REVISION RECORD	DATE	DIN	APPRO
1					
2					
3					
4					
5					
6					
7					
8					

ANNEXE 3 / APPENDIX 3

22- OUTIL DE MONTAGE DU BOUCHON D'ETANCHEITE / PLUG INSERTION TOOL

Référence/désignation	Matière	Traitement	Protection	Quantité
Sous-Ens.: /				
Ensemble : CONNECTEUR PC/PL X VOIES 8mm NG1 ETANCHE				
OUTIL D'AIDE A L'INSERTION DE BOUCHON D'ETANCHEITE				
PRONER COMATEL		Echelle: 3 Masse: /		
DEPARTEMENT TECHNIQUE		Tol. Lin.: ±0.1		
38530 CHAPAREILLAN		Tol. Ang.: ±2° Format: A3		
Tél.: 04 76 45 34 34 Fax: 04 76 45 34 27		3213 D 020		
Reproduction et diffusion interdites sans autorisation				

N°	Arts Modif.	Dessiné par	Date

N°	Arts Modif.	Dessiné par	Date

N°	Arts Modif.	Dessiné par	Date

N°	Arts Modif.	Dessiné par	Date

N°	Arts Modif.	Dessiné par	Date

N°	Arts Modif.	Dessiné par	Date

N°	Arts Modif.	Dessiné par	Date

N°	Arts Modif.	Dessiné par	Date

N°	Arts Modif.	Dessiné par	Date

N°	Arts Modif.	Dessiné par	Date

N°	Arts Modif.	Dessiné par	Date

N°	Arts Modif.	Dessiné par	Date

N°	Arts Modif.	Dessiné par	Date

N°	Arts Modif.	Dessiné par	Date

N°	Arts Modif.	Dessiné par	Date

N°	Arts Modif.	Dessiné par	Date

N°	Arts Modif.	Dessiné par	Date

N°	Arts Modif.	Dessiné par	Date

N°	Arts Modif.	Dessiné par	Date

N°	Arts Modif.	Dessiné par	Date

N°	Arts Modif.	Dessiné par	Date

N°	Arts Modif.	Dessiné par	Date

N°	Arts Modif.	Dessiné par	Date

N°	Arts Modif.	Dessiné par	Date

N°	Arts Modif.	Dessiné par	Date

N°	Arts Modif.	Dessiné par	Date

N°	Arts Modif.	Dessiné par	Date

N°	Arts Modif.	Dessiné par	Date

N°	Arts Modif.	Dessiné par	Date

N°	Arts Modif.	Dessiné par	Date

N°	Arts Modif.	Dessiné par	Date

N°	Arts Modif.	Dessiné par	Date

N°	Arts Modif.	Dessiné par	Date

N°	Arts Modif.	Dessiné par	Date

N°	Arts Modif.	Dessiné par	Date

N°	Arts Modif.	Dessiné par	Date

N°	Arts Modif.	Dessiné par	Date

N°	Arts Modif.	Dessiné par	Date

N°	Arts Modif.	Dessiné par	Date

N°	Arts Modif.	Dessiné par	Date

N°	Arts Modif.	Dessiné par	Date

N°	Arts Modif.	Dessiné par	Date

N°	Arts Modif.	Dessiné par	Date

N°	Arts Modif.	Dessiné par	Date

N°	Arts Modif.	Dessiné par	Date

N°	Arts Modif.	Dessiné par	Date

N°	Arts Modif.	Dessiné par	Date

N°	Arts Modif.	Dessiné par	Date

N°	Arts Modif.	Dessiné par	Date

N°	Arts Modif.	Dessiné par	Date

N°	Arts Modif.	Dessiné par	Date

N°	Arts Modif.	Dessiné par	Date

N°	Arts Modif.	Dessiné par	Date

N°	Arts Modif.	Dessiné par	Date

N°	Arts Modif.	Dessiné par	Date

POSITION DES POINTES DE TEST / ELECTRICAL TESTS LOCATION

tyco
Electronics
411-15701
ANNEXE 4 / APPENDIX 4

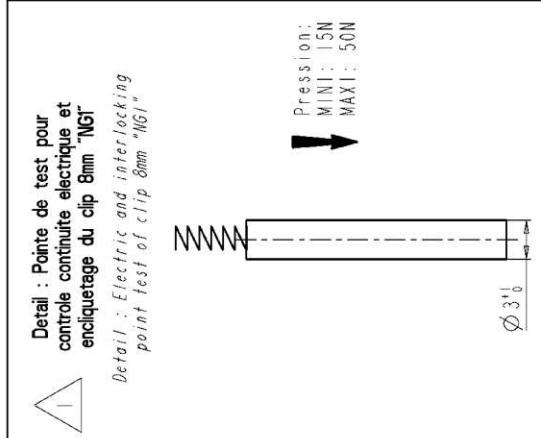
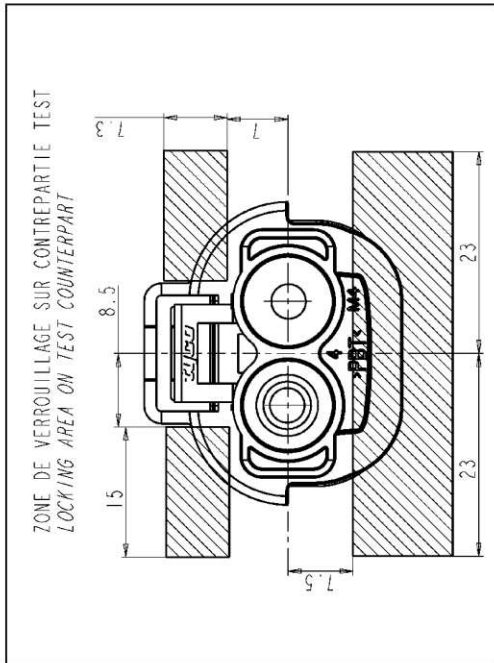
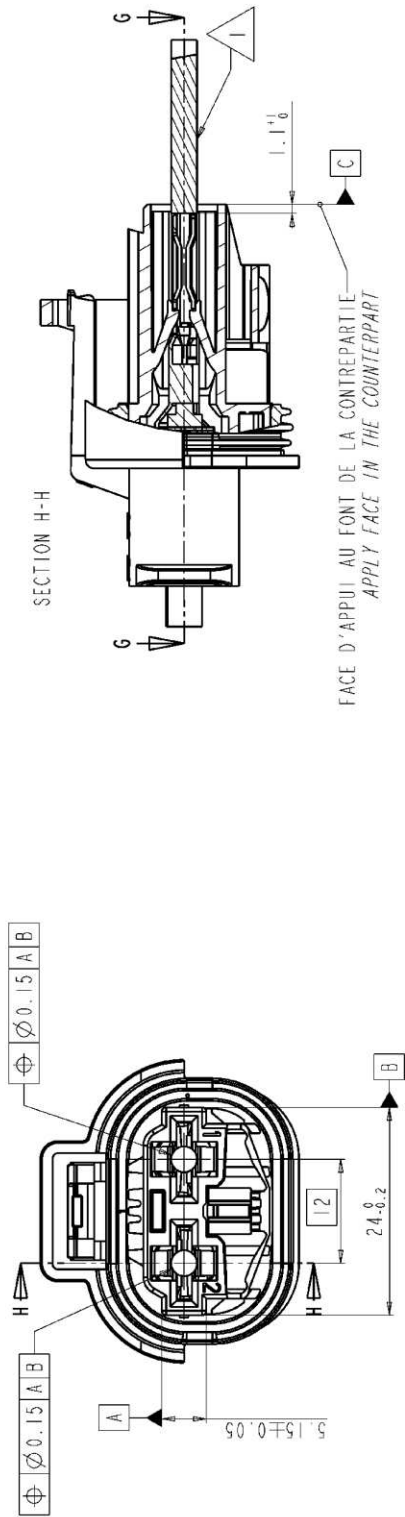

NOTA / NOTES:
- LES ELEMENTS EXTERIEURS DOIVENT IMPERATIVEMENT RESPECTER LE PLAN D'INTERFACE N° : 154468 I
- EXTERNAL COMPONENTS MUST FULLY IN ACCORDANCE WITH INTERFACE DRAWING No : 154468 I

POSITION DES POINTES DE TEST / ELECTRICAL TESTS LOCATION

tyco
Electronics
411-15702
ANNEXE 5 / APPENDIX 5

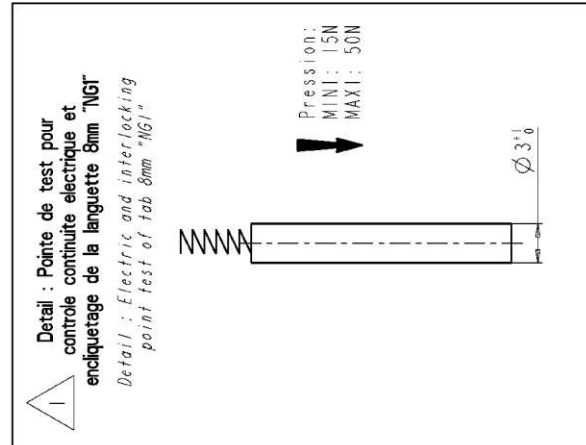
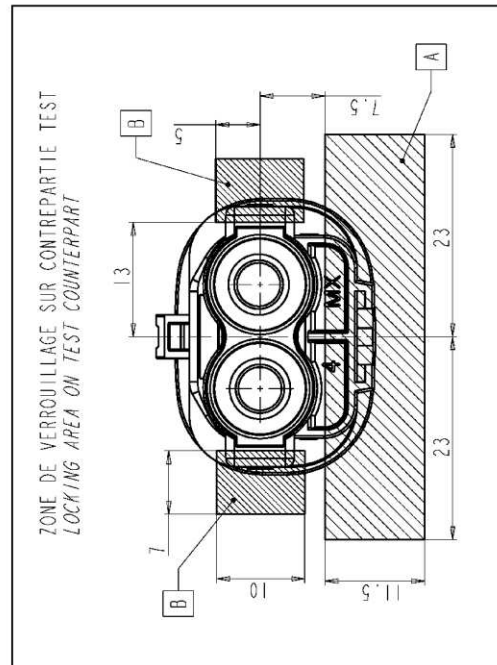
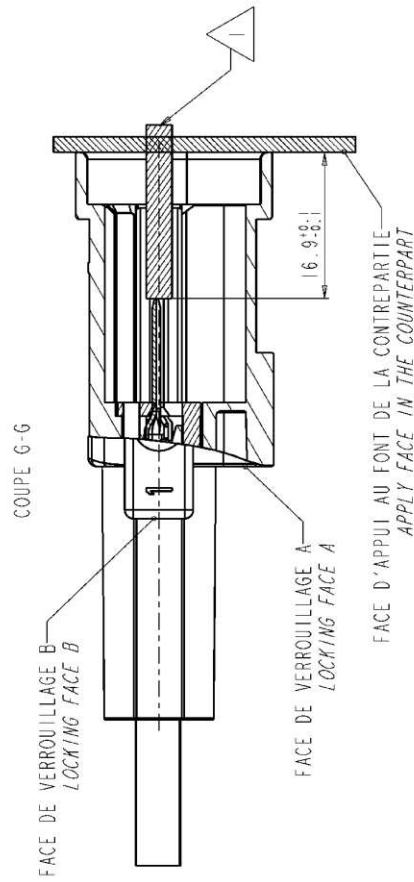
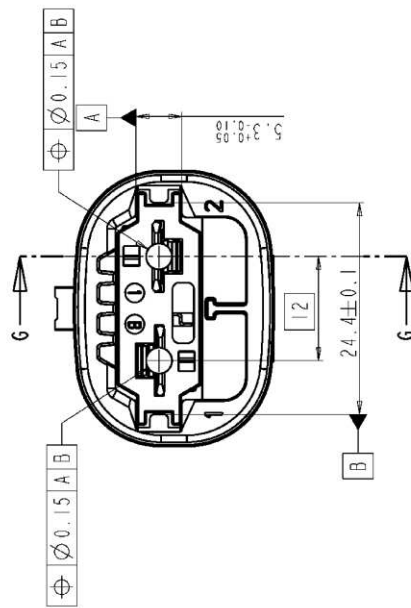

NOTA / NOTES :
- LES ELEMENTS EXTERIEURS DOIVENT IMPERATIVEMENT RESPECTER LE PLAN D'INTERFACE N° : 1544681
- EXTERNAL COMPONENTS MUST FULLY IN ACCORDANCE WITH INTERFACE DRAWING No : 1544681

