

THIS DRAWING IS UNPUBLISHED. RELEASED FOR PUBLICATION 20  
 COPYRIGHT 20 ALL RIGHTS RESERVED.

REVISIONS				
P	LTR	DESCRIPTION	DATE	APVD
A	RELEASED		27NOV2014	EAO CCL

DADOS DE GRAMPEAÇÃO (CRIMPING DATA)			
DESCRIÇÃO DO TERMINAL (TERMINAL NAME): MICRO TIMER 11			
LETRA DO DISCO (DISC LETTER)	ALTURA DE FECHAMENTO (CRIMP HEIGHT)	BITOLA (WIRE SIZE)	
A	B3	0,95MM (.037)	
B	-	-	
C	-	-	
D	-	-	
D	-	-	
COMPRIMENTO DO DECAPE (WIRE STRIP LENGTH) 3,00 - 3,20MM		ESPECIFICAÇÃO DE APLICAÇÃO (TERMINAL APPL. SPEC)	
GRAMPEADOR (CRIMPER)	LARGURA (CRIMP WIDTH)	TIPO (TYPE)	PASSO (APPLICATOR FEED)
CONDUTOR (WIRE)	1,57MM (.062)	F	8,00 MM
ISOLANTE (INSULATION)	2,29MM (.090)	O	
DIAM. DO ISOLANTE (INSULATION RANGE) 1,15-1,30MM		PARA BITOLAS (WIRE RANGE) 0,35 - 0,50MM²	GABARITO DE MONT. (GAUGE) 170132-1
PARA APLICAR TERMINAL (TERMINALS APPLIED)			
TERMINAL	SELO (SEAL)	TERMINAL	SELO (SEAL)
10763182(DELPHI)	-	14500679(SUMI)	-

- NOTAS:**
- 1 -USAR PROTEÇÃO QUANDO FOR USADO EM PREENSA DE BANCADA.
  - 2 -APENAS OS ITENS COM QUANTIDADES ESPECIFICADAS SÃO USADOS NESTE APLICADOR.
  - 3 -CAME
  - 4 -LOCALIZAÇÃO SUPORTE TERMINAL
  - 5 -PARA "NÃO" CORTAR A FITA DO CARRIER, REMOVA OS ITENS 96 E 97.
- NOTES:**
- 1 -GUARD MUST BE IN PLACE WHEN OPERATING APPLICATOR IN A BENCH MACHINE.
  - 2 -ONLY THE ITEMS WITH SPECIFIED QTY ARE USED ON THIS APPLICATOR.
  - 3 -CAM
  - 4 -TERMINAL SUPPORT LOCATION
  - 5 -TO CONVERT THE APPLICATOR TO A NON-CARRIER CUTTING STYLE, REMOVE ITEMS 96 & 97.

- RECOMENDAÇÕES:**
- -PEÇAS DE DESGASTE O CLIENTE SERÁ RESPONSÁVEL PELA REPOSIÇÃO.
  - -ENGRAXAR LEVEMENTE.
- KEYS:**
- -SPARE PARTS RECOMMENDED.
  - -GREASY LIGHTLY.

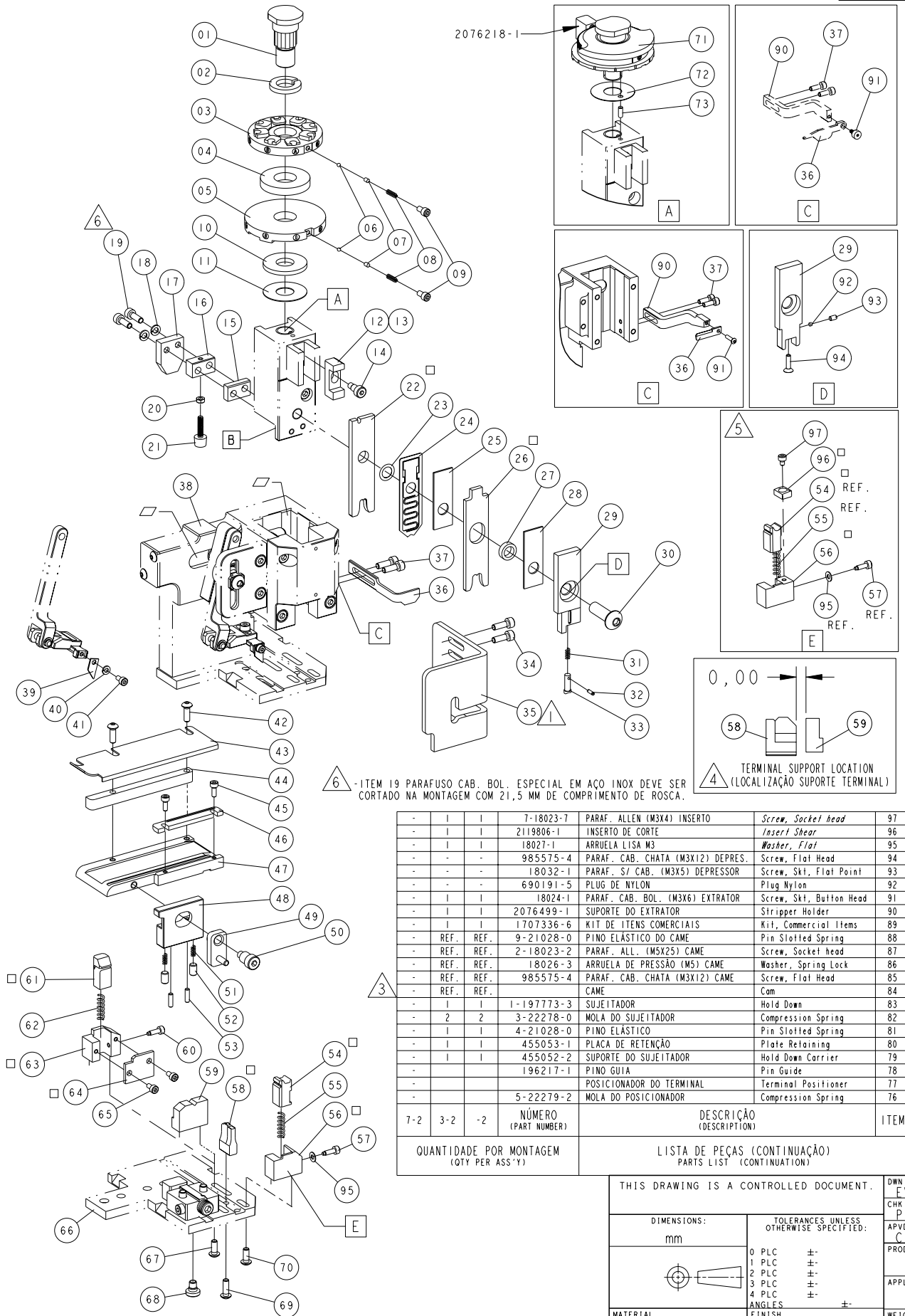
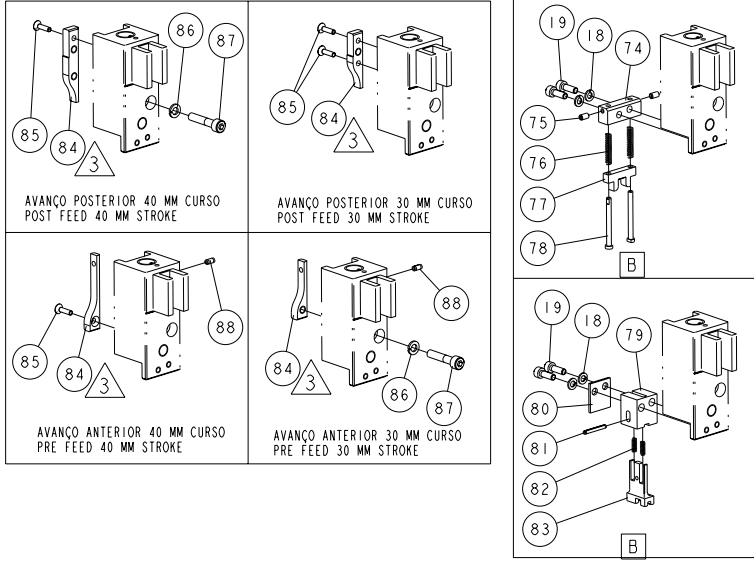

7-2	3-2	-2	NÚMERO (PART NUMBER)	DESCRIÇÃO (DESCRIPTION)	ITEM
-	-	-	7-18023-7	PARAF. ALLEN (M3X4) INSERTO	Screw, Socket head
-	-	-	2119806-1	INSERTO DE CORTE	Insert Shear
-	-	-	18027-1	ARRUELA LISA M3	Washer, Flat
-	-	-	985575-4	PARAF. CAB. CHATA (M3X12) DEPRES.	Screw, Flat Head
-	-	-	18032-1	PARAF. S/ CAB. (M3X5) DEPRESSOR	Screw, Skt, Flat Point
-	-	-	690191-5	PLUG DE NYLON	Plug Nylon
-	-	-	18024-1	PARAF. CAB. BOL. (M3X6) EXTRATOR	Screw, Skt, Button Head
-	-	-	2076499-1	SUPOORTE DO EXTRATOR	Stripper Holder
-	-	-	1707336-6	KIT DE ITENS COMERCIAIS	Kit, Commercial Items
-	-	-	9-21028-0	PINO ELÁSTICO DO CAME	Pin Slotted Spring
-	-	-	2-18023-2	PARAF. ALL. (M5X25) CAME	Screw, Socket head
-	-	-	18026-3	ARRUELA DE PRESSÃO (M5) CAME	Washer, Spring Lock
-	-	-	985575-4	PARAF. CAB. CHATA (M3X12) CAME	Screw, Flat Head
-	-	-	18026-3	CAME	Cam
-	-	-	1-197773-3	SUJEITADOR	Hold Down
-	-	-	3-22278-0	MOLA DO SUJEITADOR	Compression Spring
-	-	-	4-21028-0	PINO ELÁSTICO	Pin Slotted Spring
-	-	-	455053-1	PLACA DE RETENÇÃO	Plate Retaining
-	-	-	455052-2	SUPOORTE DO SUJEITADOR	Hold Down Carrier
-	-	-	196217-1	PINO GUIA	Pin Guide
-	-	-	22480-5	POSICIONADOR DO TERMINAL	Terminal Positioner
-	-	-	5-22279-2	MOLA DO POSICIONADOR	Compression Spring
-	-	-	453819-3	GRAMPEADOR DO CONDUTOR	Wire Crimper
-	-	-	811242-5	SUJEITADOR DE BORRACHA	Bumper Hold Down
-	-	-	18030-1	PORCA SEXTAVADA (M3) SUJ. BORRACHA	Hexagonal Nut
-	-	-	4-18024-2	PARAF. CAB. BOL. (M4X21,5) DEPRES.	Screw, Skt, Button Head
-	-	-	18025-2	ARRUELA DE PRESSÃO (M4) DEP. TRAS.	Washer, Spring Lock
-	-	-	-	DEPRESSOR DA FACA TRASEIRA	Depressor, Shear Rear
-	-	-	690753-2	SUPOORTE DO SUJEITADOR	Spacer, Tonker
-	-	-	-	ESPAÇADOR DO DEPRESSOR TRASEIRO	Crimper Spacer, Rear
-	-	-	1707121-2	PARAFUSO DO BLOCO DO BATENTE	Screw, Shoulder Head
-	-	-	196133-1	BLOCO DO BATENTE	Block, Insulation Adj.
-	-	-	690402-2	BLOCO DO BATENTE	Block, Insulation Adj.
-	-	-	690125-1	ARRUELA LISA	Washer, Flat
-	-	-	690124-1	ARRUELA DO BATENTE	Washer, Ram
-	-	-	23030-1	PARAF. ALL. (6-32 X 250)	Screw, Socket head
-	-	-	690170-1	MOLA DE COMPRESSÃO	Compression Spring
-	-	-	690603-1	AUXILIAR DA MOLA	Spring Assist
-	-	-	23241-6	ESFERA DE AÇO	Ball Steel
-	-	-	690142-1	DISCO DO ISOLANTE	Insulation Disc
-	-	-	-	DISCO ESPAÇADOR	Spacer, Insulation Disc
-	-	-	6-571001-7	DISCO DO CONDUTOR	Wire Disc
-	-	-	22480-5	ARRUELA DE PRESSÃO	Washer, Spring Lock
-	-	-	690212-1	FIXADOR DOS DISCOS	Post Ram

7-2276548-1	KIT DE APLICAÇÃO
	APPLICATION KIT
3-2276548-1	APLICADOR METRICO MINI COM DISCO DE AJUSTE FINO
	METRIC MINI APPLICATOR WITH FINE ADJ. DISC
2276548-1	APLICADOR METRICO MINI COM DISCO DE AJUSTE NORMAL
	METRIC MINI APPLICATOR WITH REGULAR DISC
NÚMERO (PART NUMBER)	DESCRIÇÃO (DESCRIPTION)

THIS DRAWING IS A CONTROLLED DOCUMENT.

APPROVED: EVERALDO (10JUL2014)  
 CHK: P. BARLETTA (10JUL2014)  
 APVD: C. LIMA (10JUL2014)

TE Connectivity

SIDE FEED MINI APPLICATOR - METRIC

SIZE: A200779 CAGE CODE: 2276548 DRAWING NO: 2276548

CUSTOMER DRAWING

SCALE: SHEET 1 OF 1 REV A