

THIS DRAWING IS UNPUBLISHED. RELEASED FOR PUBLICATION 20  
 ALL RIGHTS RESERVED.

LOC AP DIST -

REVISIONS				
P	LTR	DESCRIPTION	DATE	APVD
A		RELEASED	27NOV2014	EAO CCL

DADOS DE GRAMPEAÇÃO (CRIMPING DATA)			
DESCRIÇÃO DO TERMINAL (TERMINAL NAME): PIN TERMINAL 1,5X0,8 0,35-1			
LETRA DO DISCO (DISC LETTER)	ALTURA DE FECHAMENTO (CRIMP HEIGHT)	BITOLA (WIRE SIZE)	
A	C7	1,40MM (.055)	
B	-	-	
C	-	-	
D	-	-	
COMPRIMENTO DO DECAPE: (WIRE STRIP LENGTH) 4,0 - 4,5MM		ESPECIFICAÇÃO DE APLICAÇÃO (TERMINAL APPL. SPEC) MOLEX	
GRAMPEADOR (CRIMPER)	LARGURA (CRIMP WIDTH)	TIPO (TYPE)	PASSO (APPLICATOR FEED)
CONDUTOR (WIRE)	2,29MM (.090)	F	13,00 MM
ISOLANTE (INSULATION)	2,79MM (.110)	OV	
DIAM. DO ISOLANTE (INSULATION RANGE) Ø 2,10MM	PARA BITOLAS (WIRE RANGE) 1,00MM²	GABARITO DE MONT. (GAUGE) 1707132-1	
PARA APLICAR TERMINAL: (TERMINALS APPLIED)			
TERMINAL	SELO (SEAL)	TERMINAL	SELO (SEAL)
2819027-1(cross TE)	-	98899-1019(MOLEX)	-

- NOTAS: NOTES:
- 1 -USAR PROTEÇÃO QUANDO FOR USADO EM PRESNA DE BANCADA. 1 -GUARD MUST BE IN PLACE WHEN OPERATING APPLICATOR IN A BENCH MACHINE.
  - 2 -APENAS OS ITENS COM QUANTIDADES ESPECIFICADAS SÃO USADOS NESTE APLICADOR. 2 -ONLY THE ITEMS WITH SPECIFIED QTY ARE USED ON THIS APPLICATOR.
  - 3 -CAME 1707128-1(longo) 40 mm Avanço Posterior 1707129-1(curto) 30 mm Avanço Posterior 1707130-1(longo) 40 mm Avanço Anterior 1707131-1(curto) 30 mm Avanço Anterior 3 -CAM 1707128-1(large) 40 mm Post Feed 1707129-1(short) 30 mm Post Feed 1707130-1(large) 40 mm Pre Feed 1707131-1(short) 30 mm Pre Feed
  - 4 -LOCALIZAÇÃO SUPORTE TERMINAL 4 -TERMINAL SUPPORT LOCATION
  - 5 -PARA "NÃO" CORTAR A FITA DO CARRIER, REMOVA OS ITENS 96 E 97. 5 -TO CONVERT THE APPLICATOR TO A NON-CARRIER CUTTING STYLE, REMOVE ITEMS 96 & 97.

- RECOMENDAÇÕES: KEYS:
- -PEÇAS DE DESGASTE O CLIENTE SERÁ RESPONSÁVEL PELA REPOSIÇÃO. □ -SPARE PARTS RECOMMENDED.
  - ▨ -ENGRAXAR LEVEMENTE. ▨ -GREASY LIGHTLY.

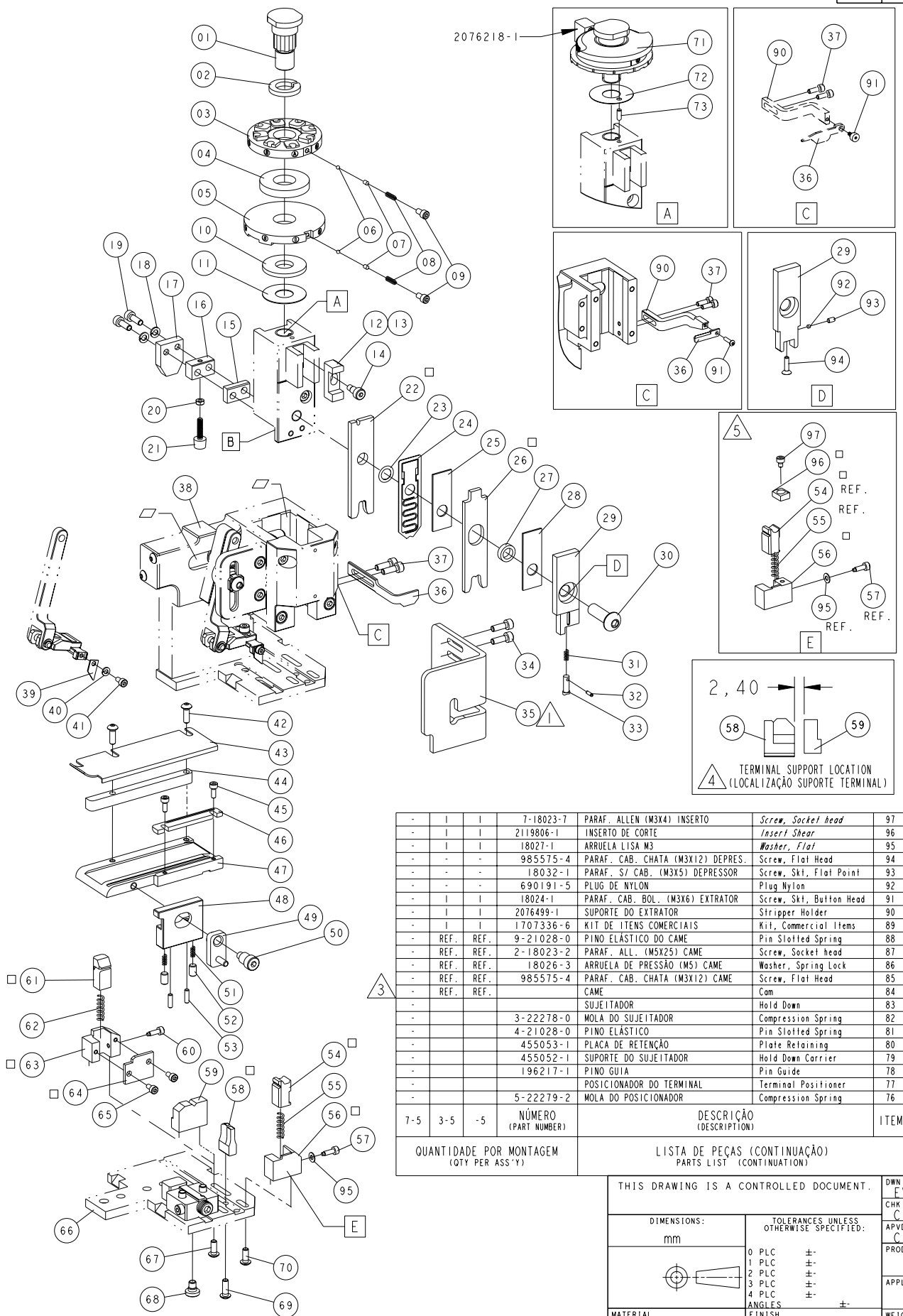
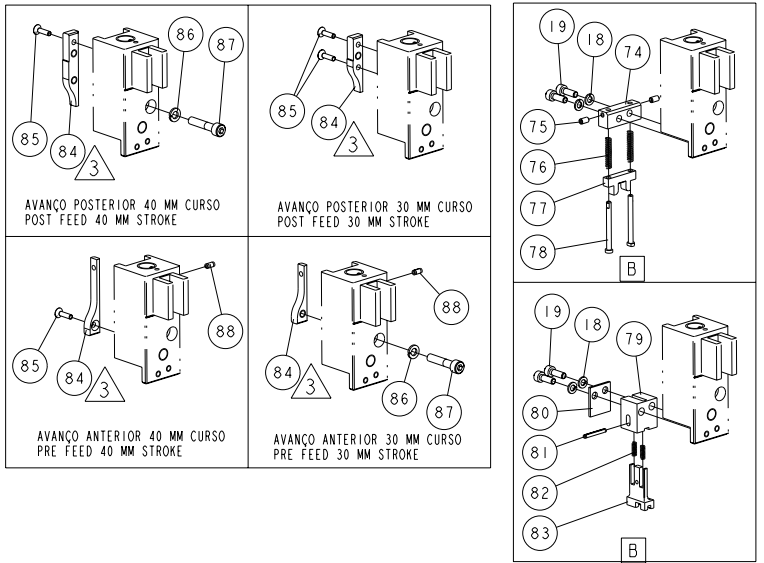

QTY	REF.	ITEM	DESCRIÇÃO (DESCRIPTION)	ITEM
-	I	I	7-18023-7 PARAF. ALLEN (M3X4) INSERTO	Screw, Socket head 97
-	I	I	2119806-1 INSERTO DE CORTE	Insert Shear 96
-	I	I	18027-1 ARRUELA LISA M3	Washer, Flat 95
-	-	-	985575-4 PARAF. CAB. CHATA (M3X12) DEPRES.	Screw, Flat Head 94
-	-	-	18032-1 PARAF. S/ CAB. (M3X5) DEPRESSOR	Screw, Skt, Flat Point 93
-	-	-	690191-5 PLUG DE NYLON	Plug Nylon 92
-	I	I	18024-1 PARAF. CAB. BOL. (M3X6) EXTRATOR	Screw, Skt, Button Head 91
-	I	I	2076499-1 SUPORTE DO EXTRATOR	Stripper Holder 90
-	I	I	1707336-6 KIT DE ITENS COMERCIAIS	Kit, Commercial Items 89
-	REF.	REF.	9-21028-0 PINO ELÁSTICO DO CAME	Pin Slotted Spring 88
-	REF.	REF.	2-18023-2 PARAF. ALL. (M5X25) CAME	Screw, Socket head 87
-	REF.	REF.	18026-3 ARRUELA DE PRESSÃO (M5) CAME	Washer, Spring Lock 86
-	REF.	REF.	985575-4 PARAF. CAB. CHATA (M3X12) CAME	Screw, Flat Head 85
-	REF.	REF.	CAME	Cam 84
-	-	-	3-22278-0 SUJEITADOR	Hold Down 83
-	-	-	4-21028-0 MOLLA DO SUJEITADOR	Compression Spring 82
-	-	-	455053-1 PINO ELÁSTICO	Pin Slotted Spring 81
-	-	-	455052-1 PLACA DE RETENÇÃO	Plate Retaining 80
-	-	-	196217-1 SUPORTE DO SUJEITADOR	Hold Down Carrier 79
-	-	-	196217-1 PINO GUIA	Pin Guide 78
-	-	-	5-22279-2 POSICIONADOR DO TERMINAL	Terminal Positioner 77
-	-	-	MOLLA DO POSICIONADOR	Compression Spring 76

QTY	REF.	ITEM	DESCRIÇÃO (DESCRIPTION)	ITEM
-	-	-	18032-1 PARAF. S/ CAB. (M3X5) SUP. DO POS.	Screw, Skt, Flat Point 75
-	-	-	196214-3 SUPORTE DO POSICIONADOR	Spacer Tonker 74
-	I	-	1-992946-4 PINO DE AJUSTE (3,0DIA.X8)	Pin, Dowel 73
-	I	-	1707150-2 ARRUELA LISA	Washer, Flat 72
-	I	-	879103-2 DISCO DO CONDUTOR COM AJUSTE FINO	Wire Disc, Fine Adj. 71
-	REF.	REF.	18024-7 PARAF. CAB. BOL. (M4X10) CAPA DIAN.	Screw, Skt, Button Head 70
-	REF.	REF.	18024-7 PARAF. CAB. BOL. (M4X10) BIGORNA	Screw, Skt, Button Head 69
-	REF.	REF.	1707121-1 PARAFUSO DO BLOCO DA PLACA GUIA	Screw, Skt Shoulder Head 68
-	REF.	REF.	18024-7 PARAF. CAB. BOL. (M4X10) SUP. / CAPA	Screw, Skt, Button Head 67
-	REF.	REF.	1707116-2 BASE	Base Plate 66
-	-	-	PARAF. ALL. (M3X8) PLACA DE CORTE	Screw, Socket head 65
-	-	-	PLACA DE CORTE	Shear Plate 64
-	-	-	CAPA DA FACA TRASEIRA	Shear Holder Rear 63
-	-	-	MOLA DA FACA TRASEIRA	Compression Spring 62
-	-	-	FACA FLUTUANTE TRASEIRA	Floating Shear Rear 61
-	-	-	624428-1 LIMITADOR DA FACA	Stop Shear 60
-	I	I	624429-4 SUPORTE DO TERMINAL	Terminal Support 59
I	I	I	3-2076151-9 BIGORNA	Anvil 58
-	I	I	624428-1 LIMITADOR DA FACA	Stop Shear 57
-	I	I	2076793-1 CAPA DA FACA DIANTEIRA	Shear Holder Front 56
-	I	I	4-22280-8 MOLLA DA FACA DIANTEIRA	Compression Spring 55
-	I	I	1707098-5 FACA FLUTUANTE DIANTEIRA	Floating Shear Front 54
-	REF.	REF.	2-18032-2 PARAF. S/ CAB. (M3X10) FREIO	Screw, Skt, Flat Point 53
-	REF.	REF.	18032-5 PARAF. S/ CAB. (M5X8) FREIO	Screw, Skt, Flat Point 52
-	REF.	REF.	196326-5 MOLLA DO FREIO	Compression Spring 51
-	I	I	196494-9 PARAFUSO ESPECIAL	Special Screw 50
-	I	I	624456-3 LIBERADOR DO FREIO	Lever, Drag Release 49
-	I	I	1707126-1 FREIO	Drag Terminal 48
-	I	I	1707125-3 PLACA GUIA DA FITA	Strip Guide Plate 47
-	I	I	690438-1 GUIA DIANTEIRA	Guide Plate Front 46
-	REF.	REF.	18023-3 PARAF. ALL. (M3X8) GUIA DIANTEIRA	Screw, Socket head 45
-	I	I	624837-3 ESPAÇADOR DA GUIA TRASEIRA	Spacer, Rear Strip Guide 44
-	I	I	624899-1 GUIA TRASEIRA	Guide Plate Rear 43
-	REF.	REF.	18024-8 PARAF. CAB. BOL. (M4X12) GUIA TRAS.	Screw, Skt, Button Head 42
-	REF.	REF.	18023-3 PARAF. ALLEN (M3X8) DEDO	Screw, Socket head 41
-	REF.	REF.	18025-1 ARRUELA DE PRESSÃO (M3) DEDO	Washer, Spring Lock 40
-	I	I	1707120-1 DEDO DE AVANÇO	Feed Finger 39
-	I	I	297800-1 CONJUNTO BÁSICO	Basic Ass'y 38
-	REF.	REF.	1-18023-2 PARAF. ALL. (M4X12) EXTRATOR	Screw, Socket head 37
-	I	I	2076534-1 EXTRATOR	Stripper 36
-	I	I	1707135-1 PROTEÇÃO	Applicator Guard 35
-	REF.	REF.	1-18023-2 PARAF. ALL. (M4X12) PROTEÇÃO	Screw, Socket head 34
-	I	I	2076301-1 DEPRESSOR DA ISOLAÇÃO	Holder Insulation 33
-	I	I	1-21028-5 PINO ELÁSTICO	Pin Slotted Spring 32
-	I	I	1-22278-7 MOLLA DO DEPRESSOR DA ISOLAÇÃO	Compression Spring 31
-	REF.	REF.	2-18024-6 PARAF. FIXADOR DOS GRAMPEADORES	Screw, Skt, Button Head 30
-	I	I	197824-5 DEPRESSOR DA FACA DIANTEIRA	Depressor, Shear Front 29
-	I	I	1-690407-0 ESPAÇADOR DO DEPRESSOR DIANTEIRO	Crimper Spacer 28
-	I	I	238011-4 ESPAÇADOR TUBULAR	Block, Crimper Spacer 27
I	I	I	3-573447-8 GRAMPEADOR DO ISOLANTE	Insulation Crimper 26
-	I	I	690407-5 ESPAÇADOR DE GRAMPEAÇÃO	Crimper Spacer 25
-	I	I	624511-2 ESPAÇADOR MÓVEL	Moving Spacer 24
-	I	I	2076147-1 ARRUELA ESPAÇADORA	Washer, Spacer 23
-	I	I	453822-2 GRAMPEADOR DO CONDUTOR	Wire Crimper 22
-	I	I	811242-5 SUJEITADOR DE BORRACHA	Bumper Hold Down 21
-	REF.	REF.	18030-1 PORCA SEXTAVADA (M3) SUJ. BORRACHA	Hexagonal Nut 20
-	REF.	REF.	1-18023-2 PARAF. ALL. (M4X12) DEPRES. TRAS.	Screw, Socket head 19
-	REF.	REF.	18025-2 ARRUELA DE PRESSÃO (M4) DEP. TRAS.	Washer, Spring Lock 18
-	-	-	DEPRESSOR DA FACA TRASEIRA	Depressor, Shear Rear 17
-	I	I	690753-2 SUPORTE DO SUJEITADOR	Spacer, Tonker 16
-	-	-	ESPAÇADOR DO DEPRESSOR TRASEIRO	Crimper Spacer, Rear 15
-	I	I	1707121-2 PARAFUSO DO BLOCO DO BATENTE	Screw, Shoulder Head 14
-	-	-	BLOCO DO BATENTE	Block, Insulation Adj. 13
-	-	-	690402-2 BLOCO DO BATENTE	Block, Insulation Adj. 12
-	REF.	REF.	690125-1 ARRUELA LISA	Washer, Flat 11
-	-	-	690124-1 ARRUELA DO BATENTE	Washer, Ram 10
-	-	-	23030-1 PARAF. ALL. (6-32 X 250)	Screw, Socket head 09
-	-	-	690170-1 MOLLA DE COMPRESSÃO	Compression Spring 08
-	-	-	690603-1 AUXILIAR DA MOLLA	Spring Assist 07
-	-	-	23241-6 ESFERA DE AÇO	Ball Steel 06
-	-	-	690142-1 DISCO DO ISOLANTE	Insulation Disc 05
-	-	-	DISCO ESPAÇADOR	Spacer, Insulation Disc 04
-	-	-	1-571001-7 DISCO DO CONDUTOR	Wire Disc 03
-	-	-	22480-5 ARRUELA DE PRESSÃO	Washer, Spring Lock 02
-	-	-	690212-1 FIXADOR DOS DISCOS	Post Ram 01

7-2276547-5	KIT DE APLICAÇÃO
3-2276547-5	APLICADOR METRICO MINI COM DISCO DE AJUSTE FINO
2276547-5	APLICADOR METRICO MINI COM DISCO DE AJUSTE NORMAL
NÚMERO (PART NUMBER)	DESCRIÇÃO (DESCRIPTION)

DIMENSIONS:	TOLERANCES UNLESS OTHERWISE SPECIFIED:
mm	0 PLC ±
	1 PLC ±
	2 PLC ±
	3 PLC ±
	4 PLC ±
	ANGLES ±
	FINISH ±

QUANTIDADE POR MONTAGEM (QTY PER ASS'Y)	LISTA DE PEÇAS (CONTINUAÇÃO) PARTS LIST (CONTINUATION)	QUANTIDADE POR MONTAGEM (QTY PER ASS'Y)	LISTA DE PEÇAS (PARTS LIST)
7-5	3-5	-5	NÚMERO (PART NUMBER)
A	A	A	DESCRIÇÃO (DESCRIPTION)
REVISÃO DE CADA MONTAGEM (REVISION OF EACH NO ASS'Y)			

THIS DRAWING IS A CONTROLLED DOCUMENT. DWN EVERALDO 08JUL2014  
 CHK C. LIMA 08JUL2014  
 APVD C. LIMA 08JUL2014  
 PRODUCT SPEC  
 APPLICATION SPEC  
 WEIGHT  
 CUSTOMER DRAWING

**STE** TE Connectivity

SIDE FEED MINI APPLICATOR - METRIC

SIZE CAGE CODE DRAWING NO RESTRICTED TO  
 A200779C=2276547

SCALE SHEET OF REV A