

THIS DRAWING IS UNPUBLISHED.  
VERTRAULICHE UNVEROFFENTLICHTE ZEICHNUNG

RELEASED FOR PUBLICATION  
FREI FUER VEROFFENTLICHUNG

MATED WITH:  
PASSEND ZU:

LOC  
A1

DIST  
-

REVISIONS  
AENDERUNGEN

© COPYRIGHT 2011

ALL RIGHTS RESERVED.  
ALLE INTERNATIONALEN RECHTE VORBEHALTEN.

P	LTR	DESCRIPTION BESCHREIBUNG	DATE	DWN	APVD
	E	PLATING ADJUSTED	23JUL2013	TSA	DWE
	E1	DIMENSION A IN TABLE UPDATED	16MAY2017	AKS	TSA
	E2	TOLERANCE UPDATED	29JAN2018	AHM	TSA

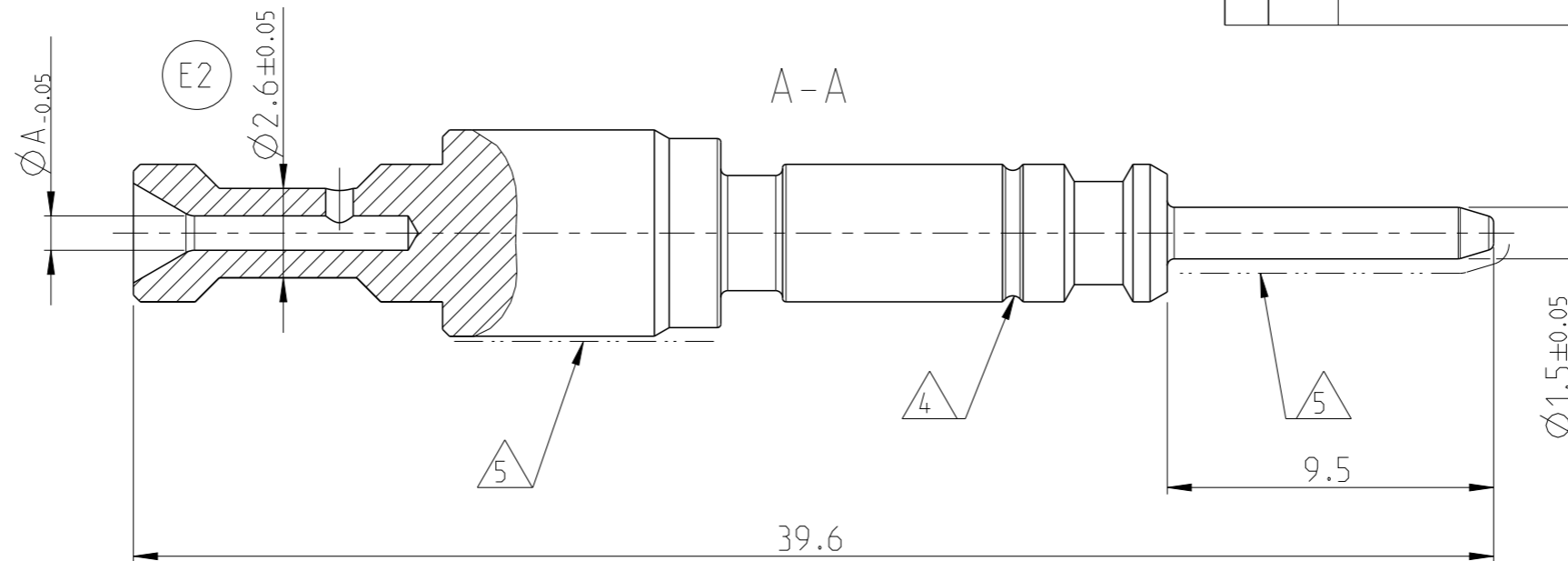
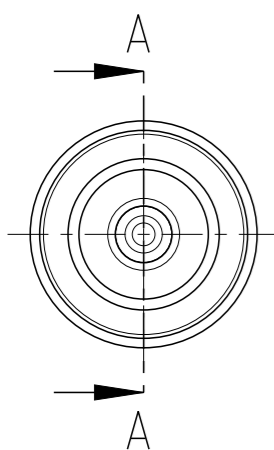

NOTES  
Bemerkungen

- 1 IN CASE OF DISCREPANCIES BETWEEN GERMAN AND ENGLISH TEXT THE GERMAN TEXT IS BINDING  
Im Falle von Unterschieden zwischen dem deutschen und dem englischen Text ist der deutsche Text verbindlich
- 2 MAX ALLOWABLE PARTICLE SIZE ACC. VDA BAND 19: 0.5mm  
Max. zulaessige Partikelgroesse gemass VDA Band 19: 0.5mm
- 4 CROSS SECTION MARKING:  
NUMBER OF GROOVES ACC. TABLE. WIDTH MAX. 0.5mm  
Leitungsquerschnitt Kennzeichnung:  
Anzahl Einschnitte gemass Tabelle, Breite max 0.5mm
- 5 CONTACT AREA  
Kontaktierflaeche
- 6 BULK PACKAGING IN PLASTIC BAG IN FOLDING CARTON  
PN 0-973171-1 AND CORRUGATED SHIPPING BOX PN 0-973058-3  
Schuettgut in Beutel in Faltschachtel PN 0-973171-1 und  
Versandkarton PN 0-973058-3

9-2177818-1  
AS SHOWN  
2:1

TE-PART-NO.	REV	[mm <sup>2</sup> ]	MARKING	DIMENSION A	MATERIAL	SURFACE/ COLOR
9-2177818-2	E	0.75-1.0	2	1.45	BRASS	SILVER
9-2177818-1	E	0.5	1	1.0		
		CROSS SECTIONS				

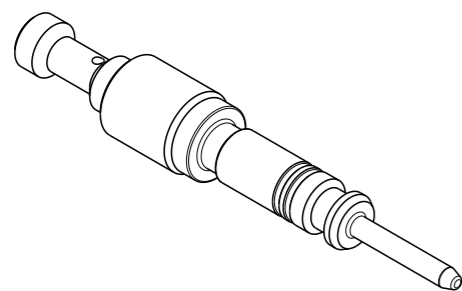

THIS DRAWING IS A CONTROLLED DOCUMENT.  
DIESES ZEICHNUNGSDOKUMENT WIRD DURCH AMP INCORPORATED KONTROLLIERT.  
AENDERUNGEN, DIE DEM TECHNISCHEN FORTSCHRITT DIENEN, SIND VORBEHALTEN.  
DEN JEWELIS LETZTUELTIGEN AENDERUNGSSTAND ERFAHREN SIE AUF ANFRAGE.

DIMENSIONS:  
MASSEINHEITEN:  
mm

TOLERANCES UNLESS OTHERWISE SPECIFIED:  
ALLGEMEINTOLERANZEN

0 PLC ±  
1 PLC ±  
2 PLC ±  
3 PLC ±  
4 PLC ±  
ANGLES/W INKEL ±

FINISH/OBERFLAECHE/FARBE

MATERIAL

DWN 13MAR2012  
Vishwa A

CHK 02APR2012  
F. Wittrock

APVD 04APR2012  
D. Weyrauch

PRODUCT SPEC  
PRODUKTSPEZ.

APPLICATION SPEC  
VERARBEITUNGSSPEZ.

WEIGHT  
GEWICHT 2g

CUSTOMER DRAWING

**STE** TE Connectivity

NAME  
PIN CONTACT, DIA1.5 CP/CS  
Rundkontakt, 1,5mm CP/CS

SIZE A3 CAGE CODE 00779 DRAWING NO. ZEICHNUNGS-NR. C=2177818

RESTRICTED TO NUR FUER

SCALE MASSSTAB 5:1 SHEET BLATT 1 OF VON 1 REV E2